



Navodila za uporabo

Quality, Design and Innovation



[home.liebherr.com/fridge-manuals](http://home.liebherr.com/fridge-manuals)

# LIEBHERR

## Vsebina

<b>1</b>	<b>Kratek opis aparata.....</b>	<b>2</b>	<b>8</b>	<b>Vzdrževanje.....</b>	<b>21</b>
1.1	Obseg dobave.....	2	8.1	Aktivni ogljeni filter FreshAir.....	21
1.2	Pregled aparata in opreme.....	3	8.2	Rezervoar za vodo*.....	21
1.3	Področja uporabe aparata.....	3	8.3	Vodni filter*.....	22
1.4	Skladnost.....	3	8.4	Odtajanje aparata.....	22
1.5	Zbirka podatkov EPREL.....	3	8.5	Čiščenje aparata.....	23
<b>2</b>	<b>Splošni varnostni napotki.....</b>	<b>3</b>	<b>9</b>	<b>Pomoč strankam.....</b>	<b>24</b>
<b>3</b>	<b>Zagon.....</b>	<b>5</b>	9.1	Tehnični podatki.....	24
3.1	Vklop aparata.....	5	9.2	Zvoki delovanja.....	24
3.2	Vstavljanje opreme.....	5	9.3	Tehnične napake.....	24
<b>4</b>	<b>Upravljanje živil.....</b>	<b>5</b>	9.4	Servisna služba.....	26
4.1	Hranjenje živil.....	5	9.5	Nazivna ploščica.....	26
4.2	Časi hranjenja živil.....	6	<b>10</b>	<b>Zaustavljanje delovanja.....</b>	<b>26</b>
<b>5</b>	<b>Varčevanje z energijo.....</b>	<b>7</b>	<b>11</b>	<b>Odstranjevanje aparata v odpadke.....</b>	<b>27</b>
<b>6</b>	<b>Upravljanje.....</b>	<b>7</b>			
6.1	Elementi za upravljanje in prikaz.....	7			
6.1.1	Prikazovalnik Status.....	7			
6.1.2	Navigacija.....	7			
6.1.3	Prikazni simboli.....	8			
6.2	Koncept upravljanja.....	8			
6.2.1	Aktiviranje/deaktiviranje funkcije.....	8			
6.2.2	Izbira vrednosti funkcije.....	8			
6.2.3	Aktiviranje/deaktiviranje nastavitev.....	8			
6.2.4	Izbira nastavitvene vrednosti.....	9			
6.2.5	Priklic uporabniškega menija.....	9			
6.3	Funkcije.....	9			
6.3.1	Nastavitve temperature.....	9			
	SuperCool.....	9			
	SuperFrost.....	10			
	PartyMode.....	10			
	HolidayMode.....	10			
	EnergySaver.....	10			
	HydroBreeze*.....	10			
	IceMaker*.....	10			
	MaxIce*.....	10			
6.4	Nastavitve.....	11			
	Jezik.....	11			
	Vzpostavitev povezave WLAN.....	11			
	Blokada vnosa.....	11			
	Svetlost zaslona.....	11			
	Alarm na vratih.....	12			
	Informacije.....	12			
	SabbathMode.....	12			
	CleaningMode*.....	12			
	TubeClean*.....	12			
	Ledene kocke*.....	13			
	BioFresh B-Value.....	13			
	Opomnik.....	13			
	Izklop naprave.....	13			
6.5	Opozorila.....	13			
6.5.1	Sporočilo.....	13			
6.5.2	DemoMode.....	14			
<b>7</b>	<b>Oprema.....</b>	<b>14</b>			
7.1	Vratna polica.....	14			
7.2	Odlagalne police.....	14			
7.3	Deljiva odlagalna polica.....	15			
7.4	VarioSafe*.....	15			
7.5	InfinitySpring*.....	16			
7.6	Prostor za pekač.....	16			
7.7	Prilagodljiva polica za odlaganje steklenic.....	16			
7.8	Predali.....	17			
7.9	Pokrov predala Fruit & Vegetable-Safe.....	17			
7.10	Upravljanje vlažnosti.....	18			
7.11	HydroBreeze*.....	18			
7.12	IceMaker*.....	19			
7.13	VarioSpace.....	19			
7.14	Pribor.....	19			

Proizvajalec ves čas deluje v smeri nadaljnjega razvoja vseh tipov in modelov. Prosimo za razumevanje, ker si pridržujemo pravico do sprememb oblike, opreme in tehnike.

Prosimo, pozorno preberite navodila v tem navodilu, da boste spoznali vse prednosti vašega novega aparata.

Navodila so veljavna za več modelov, odstopanja so mogoča. Poglavlja, ki veljajo samo za določene modele, so označena z zvezdico (\*).

**Navodila za ravnanje so označena z ►, rezultati ravnanja pa z ▷.**

Ta navodila za uporabo veljajo za:

- ICBNd 5153
- ICBNd 5163
- ICBNd(i) 5183
- ICBb 5152
- ICBdi 5182

### Nasvet

Če ima vaš aparat črko N v oznaki aparata, gre za aparat s funkcijo NoFrost.\*

## 1 Kratek opis aparata

### 1.1 Obseg dobave

Vse dele preverite, ali so utrpeli poškodbe med transportom. V primeru reklamacij se obrnite na trgovca ali na servisno službo (glejte 9.4 Servisna služba).

Pošiljka se sestavlja iz naslednjih delov:

- Vgradni aparat
- Oprema (odvisno od modela)
- Montažni material (odvisno od modela)
- „Quick Start Guide“
- „Installation Guide“
- Servisna brošura

## 1.2 Pregled aparata in opreme

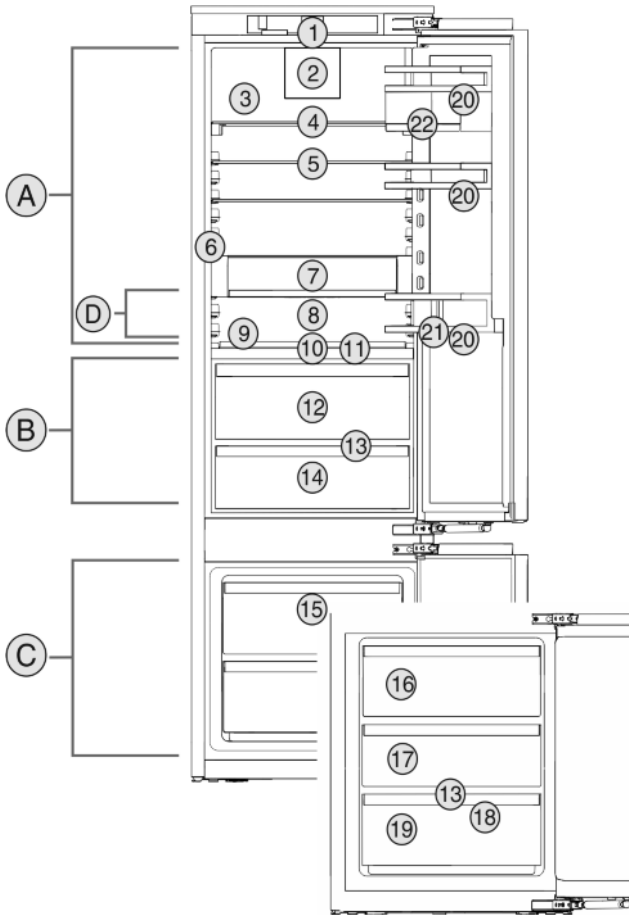

Fig. 1 Simbolična slika

### Temperaturno območje

- (A) Hladilnik (C) Zamrzovalnik  
 (B) BioFresh  
 (D) Najhladnejše območje

### Oprema

- (1) Elementi za upravljanje (12) Fruit & Vegetable-Safe  
 (2) Ventilator z aktivnim oglenim filtrom FreshAir (13) Odočna odprtina  
 (3) Zadnja stena iz nerjavnega jekla (14) Meat & Dairy-Safe  
 (4) Deljiva odlagalna polica (15) Predal za zamrzovanje  
 (5) Odlagalna polica (16) IceMaker\*  
 (6) InfinitySpring\* (17) VarioSpace  
 (7) VarioSafe\* (18) Zamrzovalni pladenj\*  
 (8) Prostor za pekač (19) Nazivna ploščica  
 (9) Prilagodljiva polica za odlaganje steklenic (20) Vratna polica  
 (10) HydroBreeze\* (21) Držalo za steklenice  
 (11) Pokrov predala Fruit & Vegetable-Safe (22) Boksi VarioBox

### Nasvet

- Odlagalni prostori, predali ali košare so za stanje dostave razvrščeni za najbolj učinkovito porabo energije.

## 1.3 Področja uporabe aparata

### Uporaba v skladu s pravili

- Naprava je primerna le za hlajenje živil v gospodinjstvem okolju. Sem spada npr. uporaba
- v osebnih kuhinjah, penzionih z zajtrkom,

- s strani gostov v podeželskih hišicah, hotelih, motelih in drugih prenočitvenih objektih,
- pri cateringu in podobnih storitvah v veletrgovinah.

Katera koli druga uporaba ni dovoljena.

### Predvidljiva napačna raba

Naslednji načini uporabe so izrecno prepovedani:

- Shranjevanje in hlajenje zdravil, krvne plazme, laboratorijskih preparatov in podobnih snovi in izdelkov v skladu z direktivo o medicinskih pripomočkih, 2007/47/ES
- Uporaba v eksplozijsko ogroženih območjih

Neprimerna uporaba aparata lahko povzroči poškodbe in kvarjenje shranjenih dobrin.

### Klimatski razredi

Aparat je narejen v skladu s klimatskim razredom za delovanje pri omejenih temperaturah okolice. Klimatski razred, v katerega spada vaš aparat, je natisnjen na nazivni ploščici.

### Nasvet

- Da zagotovite brezhibno delovanje, upoštevajte navedene temperature okolja.

Klimatski razred	za temperaturo okolice od
SN	10 °C do 32 °C
N	16 °C do 32 °C
ST	16 °C do 38 °C
T	16 °C do 43 °C

## 1.4 Skladnost

Tesnost ohlajevalnega krogotoka je preizkušena. Vgrajen aparat v je v skladu z zadevnimi varnostnimi predpisi ter direktivami 2014/35/EU, 2014/30/EU, 2009/125/ES, 2011/65/EU in 2010/30/EU.

Predal BioFresh je v skladu z zahtevami standarda DIN EN 62552:2020 za hladilne predale.

## 1.5 Zbirka podatkov EPREL

Od 1. marca 2021 bodo podatki o oznaki porabe energije in okoljevarstvenih zahtevah na voljo v evropski zbirki podatkov o izdelkih (EPREL). Do zbirke podatkov o izdelkih dostopate prek naslova <https://eprel.ec.europa.eu/>. Pozvani boste, da vnesete oznako modela. Oznaka modela je navedena na tipski ploščici.

## 2 Splošni varnostni napotki

### Nevarnosti za uporabnika:

- Ta aparat lahko uporabljajo otroci in osebe z zmanjšanimi telesnimi, zaznavnimi ali duševnimi sposobnostmi ali pomanjkanjem izkušenj in znanja, če so pri tem pod nadzorom ali pa so bili seznanjeni z varno uporabo polnilnika

# Splošni varnostni napotki

- in se zavedajo morebitnih nevarnosti. Otroci se z aparatom ne smejo igrati. Čiščenja in vzdrževanja s strani uporabnika otroci ne smejo izvajati brez nadzorstva. Otroci, stari 3–8 let, lahko polnijo in praznijo aparat. Otroci, mlajši od 3 let, se ne smejo približevati aparatu, če niso pod neprestanim nadzorom.
- Ko želite aparat izklopiti iz električnega omrežja, vedno primite za vtič. Ne vlecite za kabel.
  - V primeru napake izvalcite vtič ali izključite varovalko.
  - Ne poškodujte napeljave priključka na omrežje. Aparata ne uporabljajte s poškodovano napeljavo.
  - Popravila in posege na aparatu lahko opravlja samo servisna služba ali drugi za to izšolani strokovnjaki.
  - Aparat montirajte, priključite in odvrzite le v skladu z navodili.
  - Aparat uporabljajte samo v vgrajenem stanju.
  - Shranite navodila za uporabo in jih po potrebi dajte naslednjemu uporabniku.
  - Proizvajalec ne odgovarja za okvare, ki so posledica napačnega priključevanja na vodovodni priključek.\*

## Nevarnost požara:

- Vsebovano hladilno sredstvo (podatki na nazivni ploščici) je okolju prijazno, a vnetljivo. Izhajajoče hladilno sredstvo se lahko vname.
  - Ne poškodujte cevi obtoka hlajenja.
  - V notranjosti aparata ne uporabljajte virov vžiga.
  - V notranjosti aparata ne uporabljajte električnih naprav (npr. parnih čistilcev, grelnih teles, aparatov za pripravo sladoleda itd.).
  - Če uhaja hladilno sredstvo: Odstranite odprt ogenj ali druge vire vžiga v bližini postavitve aparata. Prostor dobro prezračite. Obvestite servisno službo.
- V aparatu ne hranite eksplozivnih snovi ali razpršil z vnetljivimi potisnimi plini, kot so npr. butan, propan, pentan itd. Takšna razpršila boste razpoznali po natisnjeni navedbi vsebine ali po simbolu za vnetljive snovi. Morebitno uhajajoči plini se lahko zaradi električnih podsklopov vnamejo.
- Alkoholne pijače in druge posode, ki vsebujejo alkohol, hranite le trdno zaprte. Morebitno uhajajoč alkohol se lahko zaradi električnih podsklopov vname.

## Nevarnost padca ali prevrnitve:

- Podstavkov, predalov, vrat itn. ne uporabljajte kot stopnico in se nanje ne naslanjajte. To velja posebno za otroke.

## Nevarnost zaradi zastrupitve z živili:

- Ne uživajte živil, ki ste jih predolgo hranili v aparatu.

## Nevarnost omrzlin, občutka odrevenelosti in bolečin:

- Preprečujte daljši stik kože z mrzlo površino ali ohlajeno/zamrznjeno hrano ali poskrbite za ustrezne zaščitne ukrepe, npr. nosite rokavice.

## Nevarnost osebnih in materialnih poškodb:

- Vroča para lahko povzroči telesne poškodbe. Za odtajevanje ne uporabljajte električnih grelnih ali parnih čistilnih aparatov, odprtega ognja ali razpršil za odtajevanje.
- Ledu ne odstranjujte z ostrimi predmeti.

## Nevarnost stiska:

- Pri odpiranju in zapiranju vrat se ne dotikajte tečajev. Lahko vkleščite prste.

## Nevarnost poškodbe površine iz skrilavca:

- Na površino ne lepите nalepk.

## Simboli na napravi:



Simbol se lahko nahaja na kompresorju. Nanaša se na olje v kompresorju in opozarja na naslednjo nevarnost: Lahko je smrtno, če ga pogoltnete ali če vdre v dihalne poti. Ta napotek je pomemben samo za recikliranje. V normalnem načinu ne obstaja nobena nevarnost.



Simbol se nahaja na kompresorju in označuje nevarnost vnetljivih snovi. Nalepke ne odstranite.



Takšna ali podobna nalepka se lahko nahaja na zadnji strani aparata. Nanaša se na penjene panele v vratih in/ali ohišju. Ta napotek je pomemben samo za recikliranje. Nalepke ne odstranite.

## Upoštevajte specifična navodila v drugih poglavjih:

	NEVAR-NOST	označuje neposredno nevarno situacijo, katere posledica je lahko smrt ali težke telesne poškodbe, če je ne preprečite.
	OPOZO-RILO	označuje nevarno situacijo, katere posledica je lahko smrt ali težke telesne poškodbe, če je ne preprečite.
	POZOR	označuje nevarno situacijo, katere posledica so lahko lažje ali srednje telesne poškodbe, če je ne preprečite.
	OBVESTILO	označuje nevarno situacijo, katere posledica je lahko materialna škoda, če je ne preprečite.

Nasvet	označuje koristna navodila in nasvete.
--------	--

## 3 Zagon

### 3.1 Vklon aparata

Zagotovite naslednje predpogoje:

- Aparat je vgrajen in priključen v skladu z navodili za montažo.
  - Vsi lepilni trakovi, samolepilne in zaščitne folije ter transportna varovala v aparatu in na njemu so odstranjeni.
  - Vsi reklamni elementi so odstranjeni iz predalov.
- ▶ Vklon aparata

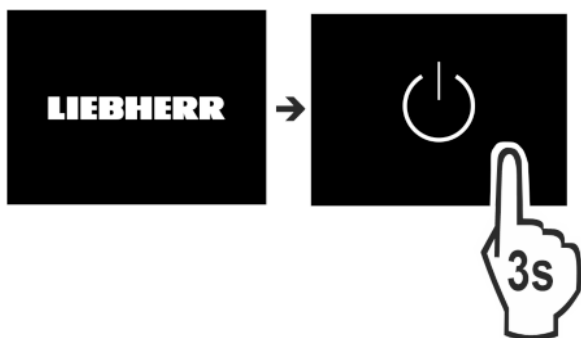

Fig. 2

- ▶ Po vklopu aparata izberite jezik.

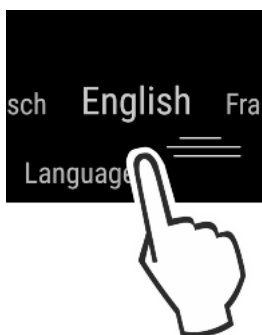

Fig. 3

- ▶ Ob koncu se prikaže zaslon stanja.
- ▶ Če je po vklopu aparata vklopljen način DemoMode, zaslon pa sveti modro, lahko način DemoMode izklopite v naslednjih 5 minutah.

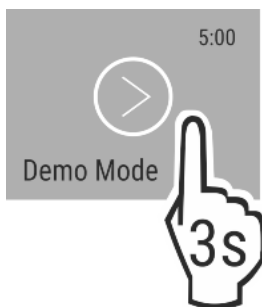

Fig. 4

- ▶ Tipko za DemoMode pridržite za 3 sekunde.
- ▷ Način DemoMode je deaktiviran.

#### Nasvet

Proizvajalec priporoča:

- ▶ Vlaganje živil: počakajte pribl. 2 uri, dokler niso dosežene nastavljene temperature.
- ▶ Zamrznjeno hrano vložite pri -18 °C ali hladneje.

## 3.2 Vstavljanje opreme

- ▶ Če želite optimalno izrabiti aparat, vstavite priloženo opremo.
- ▶ Kupite in vstavite modul SmartDevice (glejte <https://smart-device.liebherr.com/install>).\*
- ▶ Namestite aplikacijo SmartDevice (glejte <https://apps.home.liebherr.com/>).
- ▶ Vstavite rezervoar za vodo (glejte 8.2.2 Vstavljanje rezervoarja za vodo).\*
- ▶ Vstavite vodni filter (glejte 8.3.2 Vstavljanje vodnega filtra).\*

#### Nasvet

Pribor lahko kupite v [spletni trgovini s hišnimi napravami Liebherr](#) ([home.liebherr.com](http://home.liebherr.com)).

## 4 Upravljanje živil

### 4.1 Hranjenje živil



#### OPOZORILO

Nevarnost požara

- ▶ V prostoru za živila v aparatu ne uporabljajte električnih naprav, razen če tega ne dovoli proizvajalec.

Pri hranjenju živil načeloma upoštevajte:

- Zračne reže na notranjosti hrbtna stene so proste.
- Zračne reže na ventilatorju so proste.
- Živila so dobro zapakirana.
- Živila, ki se lahko rahlo prevzamejo ali oddajo vonj ali okus, se nahajajo v zaprtih posodah ali so pokrita.
- Surovo meso ali ribe se nahajajo v čistih, zaprtih posodah, in niso v stiku z ostalimi živilami in ne more kapljati nanje.
- Tekočine so v zaprtih posodah.
- Živila se hranijo na razdalji, da lahko zrak dobro kroži.

#### Nasvet

Zaradi neupoštevanja teh pogojev se lahko živila pokvarijo.

#### 4.1.1 Hladilnik

Zaradi naravnega kroženja zraka nastanejo različna temperaturna območja.

##### Razporeditev živil:

- ▶ V zgornjem območju in na vratih: maslo in sir, konzerve in tube.
- ▶ V najhladnejšem območju Fig. 1 (D): lahko pokvarljiva živila, kot so pripravljene jedi.

#### 4.1.2 BioFresh

Predal BioFresh omogoča daljši čas hranjenja nekaterih živil v primerjavi z običajnim hlajenjem.

Pri živilih s podatkom o minimalnem roku trajanja velja vedno datum, natisnjen na embalaži.

Če temperatura pade pod 0 °C, lahko živila namrznejo.

#### Nasvet

Na hlad občutljiva živila, kot so kumarice, jajčevci, bučke ter na hlad občutljivo južno sadje hranite v hladilniku.

#### Fruit & Vegetable-Safe

Tukaj se vzpostavijo rosni klimatski pogoji shranjevanja, ko je pokrov zaprt. Vlažni klimatski pogoji so primerni za hranjenje nezapakiranih živil z visoko lastno vlažnostjo (npr. solata, zelenjava, sadje).

# Upravljanje živil

Vlažnost zraka v predalu je odvisna od vsebnosti vlage živil ter od pogostosti odpiranja vrat. Vlažnost zraka lahko uravnate:

## Razporeditev živil:

- ▶ Vstavite nezapakirano sadje in zelenjavo.
- ▶ Previsoka vlažnost: Uravnajte vlažnost zraka (glejte 7.10 Uravnavanje vlažnosti).

## Meat & Dairy-Safe

Tu se vzpostavijo relativno suhi klimatski pogoji shranjevanja. Suhi klimatski pogoji so primerni za suha ali zapakirana živila (npr. mlečni izdelki, meso, ribe, klobase).

## Razporeditev živil:

- ▶ Vstavite suha ali zapakirana živila.

### 4.1.3 Zamrzovalnik

Tukaj se pri  $-18\text{ }^{\circ}\text{C}$  vzpostavijo suhi, ledeno hladni klimatski pogoji shranjevanja. Ledeno hladni klimatski pogoji so primerni za shranjevanje globoko zamrznjenih in zamrznjenih živil za več mesecev, za pripravo ledenih kock ali za zamrzovanje svežih živil.

## Zamrzovanje živil

V 24 urah lahko zamrznete največ toliko kilogramov svežih živil, kolikor je navedeno na nazivni ploščici (glejte 9.5 Nazivna ploščica) pod »Kapaciteta zamrzovanja ... kg/24 h«.

Da lahko živila hitro zamrznejo do jedra, upoštevajte naslednje količine na pakiranje:

- sadje, zelenjava do 1 kg
- meso do 2,5 kg

Pred zamrzovanjem upoštevajte:

- Aparati brez funkcije NoFrost:\*  
Funkcija SuperFrost je aktivirana, (glejte 6.3 Funkcije) ko je količina zamrznjenih živil večja od pribl. 1 kg.\*
- Aparati s funkcijo NoFrost:\*  
Funkcija SuperFrost je aktivirana, (glejte 6.3 Funkcije) ko je količina zamrznjenih živil večja od pribl. 2 kg.\*
- Pri majhni količini zamrznjenih živil: Funkcija SuperFrost je aktivirana pribl. 6 ur pred tem.
- Pri največji količini zamrznjenih živil: Funkcija SuperFrost je aktivirana pribl. 24 ur pred tem.

## Razporeditev živil:



## POZOR

Nevarnost poškodb zaradi črepin!  
Steklenice in pločevinke lahko pri zamrzovanju počijo. To velja predvsem za napitke z ogljikovo kislino.  
▶ Steklenic in pločevink ne zmrzujte.

Aparati s funkcijo NoFrost:\*

- Pri majhni količini zamrznjenih živil:\*
- ▶ Zapakirana živila položite v zgornje predale.\*  
Pri največji količini zamrznjenih živil:\*
- ▶ Zgornje predale vzemite ven in na zgornje odlagalne police položite zapakirana živila.\*

Aparati brez funkcije NoFrost:\*

- Pri majhni količini zamrznjenih živil:\*
- ▶ Zapakirana živila položite v spodnje predale.\*  
Pri največji količini zamrznjenih živil:\*
- ▶ Izvlecite najnižji predal in zapakirana živila položite neposredno v aparat, tako da so v stiku z dnom ali stranskimi stenami.\*

Za vse aparate:\*

- Pri največji količini zamrznjenih živil:
- ▶ Ko se funkcija SuperFrost samodejno deaktivira, položite živila v predal.

## Odtajanje živil

- v hladilniku
- v mikrovalovni pečici
- v pečici/ventilatorski pečici
- na sobni temperaturi



## OPOZORILO

Nevarnost zaradi zastrupitve z živili!

- ▶ Odtajanih živil ne zamrzujte ponovno.

- ▶ Ven vzemite samo toliko živil, kot jih potrebujete.
- ▶ Odtajana živila čim prej pripravite.

## Pladenj za zamrzovanje\*

S pladnjem za zamrzovanje lahko zamrznete jagodičevje, zelišča, zelenjavo in druga drobna živila, ne da bi ta zmrznila skupaj. Živila ohranijo svojo obliko in kasnejše razdeljevanje na porcije je lažje.

Poleg tega lahko na pladnju za zamrzovanje prostorsko varčno hranite hladilne vložke.\*

- ▶ Nezapakirana živila na razdalji porazdelite na pladnju za zamrzovanje.

## 4.2 Časi hranjenja živil

Navedeni časi hranjenja so orientacijske vrednosti.

Pri živilih s podatkom o minimalnem roku trajanja velja vedno datum, natisnjen na embalaži.

### 4.2.1 Hladilnik

Velja minimalni rok trajanja, ki je naveden na embalaži.

### 4.2.2 BioFresh

## Nasvet

Orientacijske vrednosti lahko pogledate tudi v aplikaciji BioFresh <https://home.liebherr.com/de/deu/service/apps/landingpage-apps-emea.html>.

Orientacijske vrednosti trajanje hranjenja v predalu Meat & Dairy-Safe		
Maslo	pri $1\text{ }^{\circ}\text{C}$	do 90 dni
Trdi sir	pri $1\text{ }^{\circ}\text{C}$	do 110 dni
Mleko	pri $1\text{ }^{\circ}\text{C}$	do 12 dni
Salama, narezek	pri $1\text{ }^{\circ}\text{C}$	do 8 dni
Perutnina	pri $1\text{ }^{\circ}\text{C}$	do 6 dni
Svinjina	pri $1\text{ }^{\circ}\text{C}$	do 6 dni
Govedina	pri $1\text{ }^{\circ}\text{C}$	do 6 dni
Divjačina	pri $1\text{ }^{\circ}\text{C}$	do 6 dni

## Nasvet

- ▶ Upoštevajte, da se živila, bogata z beljakovinami, hitreje pokvarijo. To pomeni, da se lupinarji in raki pokvarijo hitreje od rib, ribe pa hitreje od mesa.

Orientacijske vrednosti trajanje hranjenja v predalu Fruit & Vegetable-Safe		
<b>Zelenjava, solate</b>		
artičoke	pri $1\text{ }^{\circ}\text{C}$	do 14 dni
Zelena	pri $1\text{ }^{\circ}\text{C}$	do 28 dni
Cvetača	pri $1\text{ }^{\circ}\text{C}$	do 21 dni

Orientacijske vrednosti trajanje hranjenja v predalu Fruit & Vegetable-Safe		
Brokoli	pri 1 °C	do 13 dni
Radič	pri 1 °C	do 27 dni
Motovilec	pri 1 °C	do 19 dni
Grah	pri 1 °C	do 14 dni
Kodrasti kapus	pri 1 °C	do 14 dni
Korenje	pri 1 °C	do 80 dni
Česen	pri 1 °C	do 160 dni
Koleraba	pri 1 °C	do 14 dni
Glavnata solata	pri 1 °C	do 13 dni
Zelišča	pri 1 °C	do 13 dni
Por	pri 1 °C	do 29 dni
Gobe	pri 1 °C	do 7 dni
Redkvica	pri 1 °C	do 10 dni
Brstični ohrovt	pri 1 °C	do 20 dni
Beluši	pri 1 °C	do 18 dni
Špinača	pri 1 °C	do 13 dni
Ohrovt	pri 1 °C	do 20 dni
Sadje		
marelice	pri 1 °C	do 13 dni
Jabolka	pri 1 °C	do 80 dni
Hruške	pri 1 °C	do 55 dni
Robidnice	pri 1 °C	do 3 dni
Datliji	pri 1 °C	do 180 dni
Jagode	pri 1 °C	do 7 dni
Fige, smokve	pri 1 °C	do 7 dni
Borovnice	pri 1 °C	do 9 dni
Maline	pri 1 °C	do 3 dni
Ribez	pri 1 °C	do 7 dni
Češnjke, sladke	pri 1 °C	do 14 dni
Kivi	pri 1 °C	do 80 dni
Breskve	pri 1 °C	do 13 dni
Češplje	pri 1 °C	do 20 dni
Brusnice	pri 1 °C	do 60 dni
Rabarbara	pri 1 °C	do 13 dni
Kosmulje	pri 1 °C	do 13 dni
Grozdje	pri 1 °C	do 29 dni

### 4.2.3 Zamrzovalnik

Orientacijske vrednosti za trajanje hranjenja različnih živil		
Sladoled	pri -18 °C	2 do 6 mesecev
Klobase, šunka	pri -18 °C	2 do 3 mesecev
Kruh, pecivo	pri -18 °C	2 do 6 mesecev
Divjačina, svinjina	pri -18 °C	6 do 9 mesecev
Ribe, mastne	pri -18 °C	2 do 6 mesecev

Orientacijske vrednosti za trajanje hranjenja različnih živil		
Ribe, puste	pri -18 °C	6 do 8 mesecev
Sir	pri -18 °C	2 do 6 mesecev
Perutnina, govedina	pri -18 °C	6 do 12 mesecev
Sadje, zelenjava	pri -18 °C	6 do 12 mesecev

## 5 Varčevanje z energijo

- Vedno pazite na dobro prezračevanje in odzračevanje. Zračnih odprtih oz. mrež ne pokrivajte.
- Zračne reže ventilatorja morajo biti vedno proste.
- Aparata ne postavljajte na mesta, ki so neposredno izpostavljena sončnim žarkom, poleg štedilnika, poleg ogrevalnih in podobnih naprav.
- Poraba energije je odvisna od pogojev namestitve npr. od temperature okolice (glejte 1.3 Področja uporabe aparata). Če je temperatura okolice višja, se lahko poraba energije poveča.
- Aparat čim prej spet zaprite.
- Kolikor nižjo temperaturo nastavite, toliko večja bo poraba energije.
- Živila shranjujte sortirano: [home.liebherr.com/food](http://home.liebherr.com/food).
- Vsa živila hranite dobro zapakirana in pokrita. Tvorjenje sreža se prepreči.
- Živila vzemite ven samo za toliko časa, kolikor jih potrebujete, zato da se ne segrejejo preveč.
- Vstavljanje toplih jedi: počakajte, da se najprej ohladijo na sobno temperaturo.
- Zamrznjena živila odtajajte v hladilniku.
- Če je v aparatu debela plast sreža: Odtajajte aparat.\*
- V primeru daljših dopustov uporabite način HolidayMode.

## 6 Upravljanje

### 6.1 Elementi za upravljanje in prikaz

Zaslon omogoča hiter pregled nad temperaturnimi nastavitvami in stanjem funkcij ter nastavitvev. Funkcije in nastavitve lahko upravljate z aktiviranjem/deaktiviranjem ali z izbiro vrednosti.

#### 6.1.1 Prikazovalnik Status

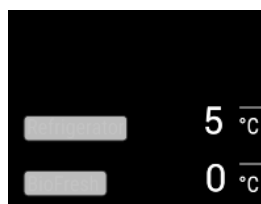

Fig. 5

(1) Prikaz temperature hladilnika

(2) Prikaz temperature v predalu BioFresh

Prikazovalnik Status kaže nastavljene temperature in predstavlja izhodni prikazovalnik. Od tam dalje se lahko premaknete do funkcij in nastavitvev.

#### 6.1.2 Navigacija

Dostop do posameznih funkcij je omogočen s premikanjem v meniju. Po potrditvi funkcije ali nastavitve se zasliši zvočni signal. Če po 10 s ne sledi izbira, preklopi prikaz na prikazovalnik Status.

Upravljanje aparata poteka s podrsavanjem s prstom in potrjevanjem v prikazovalniku:



Fig. 6

## Nazaj:

- Potrdite izbiro v podmeniju. Prikazovalnik preklopi nazaj v meni.





- Izberite . Prikazovalnik preklopi nazaj na funkcijo/nastavitev.

## Nazaj na prikazovalnik Status:

- Zaprite in odprite vrata.
- Počakajte 10 s. Prikaz preklopi na prikazovalnik Status.

### 6.1.3 Prikazni simboli





Prikazni simboli informirajo o trenutnem stanju aparata.



Simbol	Stanje aparata
	<b>Standby</b> Aparat ali temperaturno območje je izklopljeno.
	<b>Utripajoča številka</b> Aparat deluje. Temperatura utripa, dokler ni dosežena nastavljena vrednost.
	
	<b>Utripajoč simbol</b> Aparat deluje. Nastavitev se izvaja.
	

## 6.2 Koncept upravljanja

### 6.2.1 Aktiviranje/deaktiviranje funkcije

Aktivirate/deaktivirate lahko naslednje funkcije:

Simbol	Funkcija
	SuperCool*
	SuperFrost*
	IceMaker in MaxIce**
	PartyMode*
	HolidayMode

Simbol	Funkcija
	EnergySaver
	HydroBreeze*

\* Ko je funkcija aktivirana, deluje aparat z manjšo močjo hlajenja. Pri tem se lahko glasnost delovanja aparata začasno poveča, hkrati pa se poveča tudi poraba energije.

- ▶ V prikazovalniku podrsajte tolikokrat levo, dokler se ne prikaže funkcija.
- ▶ Izbrano funkcijo potrdite s kratkim dotikom.
- ▷ Sprostite se potrditveni signal.
- ▷ Stanje se pokaže v podmeniju.
- ▷ Funkcija je aktivirana/deaktivirana.

### 6.2.2 Izbira vrednosti funkcije

Pri navedenih funkcijah je mogoče v podmeniju nastaviti vrednost:

Simbol	Funkcija
	<b>Hlajenje:</b> Nastavitev temperature Izklop/vklop temperaturnega območja
	<b>Zamrzovanje:</b> Nastavitev temperature Izklop/vklop temperaturnega območja

- ▶ V prikazovalniku podrsajte tolikokrat levo, dokler se ne prikaže funkcija.
- ▶ Izbrano funkcijo potrdite s kratkim dotikom.
- ▶ Vrednost nastavitve izberite tako, da podrsate po prikazovalniku.

#### Nastavitev temperature







- ▶ Izbrano vrednost potrdite s kratkim dotikom.
- ▷ Sprostite se potrditveni signal.
- ▷ Prikaz se v aktiviranem stanju spremeni na modro.
- ▷ Zaslona preklopi nazaj v meni.

#### Vklop/izklop temperaturnega območja

- ▶ Tipko za potrditev pridržite za 3 sekunde.
- ▷ Sprostite se potrditveni signal.
- ▷ Zaslona preklopi nazaj na prikaz stanja.

### 6.2.3 Aktiviranje/deaktiviranje nastavitve

Aktivirate/deaktivirate lahko naslednje nastavitve:

Simbol	Nastavitev
	WiFi <sup>1</sup>
	Blokada vnosa <sup>2</sup>
	SabbathMode <sup>2</sup>
	Cleaning Mode* <sup>2</sup>
	Opomniki <sup>1</sup>
	Ponastavitev <sup>2</sup>



Simbol	Nastavitev
	Izklop <sup>2</sup>

▶ V prikazovalniku podrsajte tolikokrat v levo, dokler se ne prikažejo nastavitve .

- ▶ Nastavitve potrdite z dotikom tipke.
- ▶ Podrsajte tolikokrat, da se prikaže zelena nastavitvev.

#### <sup>1</sup> Aktiviranje nastavitve (kratak pritisk)



- ▶ Za potrditev se na hitro dotaknite
- ▷ Sprosti se potrditveni signal.
- ▷ Stanje se pokaže v podmeniju.
- ▷ Nastavitev je aktivirana/deaktivirana.

#### <sup>2</sup> Aktiviranje nastavitve (dolga pritisk)

- ▶ Izbiro potrdite tako, da pridržite tipko za 3 sekunde.
- ▷ Sprosti se potrditveni signal.
- ▷ Stanje se pokaže v podmeniju.
- ▷ Zaslona se spremeni.

### 6.2.4 Izbira nastavitvene vrednosti

Pri naslednjih funkcijah je mogoče vrednosti nastaviti v podmeniju:





Simbol	Nastavitev
	Svetlost
	Alarm na vratih
	Jezik

▶ V prikazovalniku podrsajte tolikokrat v levo, dokler se ne prikažejo nastavitve.

- ▶ Nastavitve potrdite z dotikom tipke.
- ▶ Podrsajte tolikokrat, da se prikaže zelena nastavitvev.
- ▶ Za potrditev se na hitro dotaknite
- ▶ Zeleno vrednost nastavitve izberite tako, da podrsate po prikazovalniku.
- ▶ Za potrditev se na hitro dotaknite
- ▷ Sprosti se potrditveni signal.
- ▷ Stanje se za kratek čas pokaže v podmeniju.
- ▷ Zaslona preklopi nazaj v meni.

### 6.2.5 Priklic uporabniškega menija

V uporabniškem meniju lahko prikličete te nastavitve:

Simbol	Funkcija
	BioFresh B-Value <sup>1</sup>
	D-Value <sup>1</sup>
	Odtajanje <sup>2*</sup>
	TubeClean <sup>2*</sup>
	Ledene kocke <sup>1*</sup>

▶ V prikazovalniku podrsajte tolikokrat v levo, dokler se ne prikažejo nastavitve .

- ▶ Nastavitve potrdite z dotikom tipke.
- ▶ Podrsajte tolikokrat, dokler se ne pokažejo podatki o aparatu .
- ▶ Za potrditev se na hitro dotaknite
- ▶ Priklic uporabniškega menija: Vnesite številsko kodo 151.
- ▶ V uporabniškem meniju podrsajte tolikokrat, da se prikaže zelena nastavitvev.

#### <sup>1</sup> Izbira vrednosti

- ▶ Za potrditev se na hitro dotaknite
- ▷ Sprosti se potrditveni signal.
- ▷ Stanje se za kratek čas prikaže na zaslonu.
- ▷ Zaslona preklopi nazaj v meni.

#### <sup>2</sup> Aktiviranje nastavitve



- ▶ Za potrditev pritisnite in pridržite prikaz za 3 sekunde.
- ▷ Sprosti se potrditveni signal.
- ▷ Stanje se pokaže na zaslonu.
- ▷ Simbol utripa, dokler aparat deluje

## 6.3 Funkcije

### 6.3.1 Nastavitev temperature

Temperatura je odvisna od naslednjih faktorjev:

- od pogostosti odpiranja vrat
- od trajanja odpiranja vrat
- od temperature prostora, v katerem aparat stoji
- od vrste, temperature in količine živil

Temperaturno območje	Nastavitev	Preporučene vrednosti:
 5 °C	Hladilnik	5 °C
 B5	BioFresh	B5
 -18 °C	Zamrz-ovalnik	-18 °C

#### Nastavitev temperature

- ▶ Nastavite vrednost (glejte 6.2 Koncept upravljanja).
- ▷ Nastavljena temperatura je prikazana v spodnjem desnem kotu zaslona.
- ▷ Trenutna temperatura utripa na zaslonu.

#### Izklop temperaturnega območja

Hladilnik lahko izklopate ločeno.

Če izklopate zamrzovalnik, se izklopijo vsa temperaturna območja.

- ▶ Deaktiviranje module IceMaker \*
- ▶ Nastavite vrednost (glejte 6.2 Koncept upravljanja).

▷ Prikaže se .



S to funkcijo preklopite na najvišjo zmogljivost hlajenja. S tem dosežete nižje temperature.

Funkcija se nanaša na hladilnik *Fig. 1 (A)*.

Uporaba:

- Za hitro ohlajevanje večjih količin.

#### Aktiviranje/deaktiviranje funkcije

- ▶ Vlaganje živil v hladilnik: funkcijo aktivirajte, ki vstavljate živila v predal.

# Upravljanje

- ▶ Aktivirajte/deaktivirajte (glejte 6.2 Koncept upravljanja) .  
**-ali-**
- ▶ Aktivirajte/deaktivirajte prek aplikacije Liebherr SmartDevice-App.\*

Temperatura se samodejno izklopi. Nato deluje naprava naprej v normalnem načinu. Temperatura se nastavi na nastavljeno vrednost.



## SuperFrost

S to funkcijo preklopite na najvišjo zmogljivost zamrzovanja. S tem dosežete nižje temperature zamrzovanja.

Funkcija se nanaša na zamrzovalnik *Fig. 1 (C)*.

Uporaba:

- Zamrzovanje več kot 2 kg svežih živil vsak dan.
- Hitro zamrzovanje svežih živil do jedra.
- Povečanje hladilne rezerve v vložnem zamrznjenem živilu, preden se aparat odtali.

### Aktiviranje/deaktiviranje funkcije

Pri majhni količini zamrznjenih živil:

- ▶ Aktivirajte 6 ur pred uporabo.
- Pri največji količini zamrznjenih živil:
- ▶ Aktivirajte 24 ur pred uporabo.
- ▶ Aktivirajte/deaktivirajte (glejte 6.2 Koncept upravljanja) .

**-ali-**

- ▶ Aktivirajte/deaktivirajte prek aplikacije Liebherr SmartDevice.\*

Temperatura se samodejno izklopi. Nato deluje naprava naprej v normalnem načinu. Temperatura se nastavi na nastavljeno vrednost.



## PartyMode

Ta funkcija nudi zbirko posebnih funkcij in nastavitvev, ki so potrebne med zabavo.

Aktivirajo se naslednje funkcije:

- *SuperCool*
- *IceMaker* in *MaxIce*
- *InfinitySpring*

Vse funkcije je mogoče prilagoditi in nastaviti po meri. Ko deaktivirate funkcijo, se spremembe zavržejo.

### Aktiviranje/deaktiviranje funkcije

- ▶ Aktivirajte/deaktivirajte (glejte 6.2 Koncept upravljanja) .
- ▷ Aktivirano: vse funkcije se aktivirajo hkrati.
- ▷ Deaktivirano: znova se vzpostavijo predhodno nastavljene temperature.

Funkcija se po 24 urah samodejno deaktivira.



## HolidayMode

Ta funkcija poskrbi za minimalno porabo energije med daljšo odsotnostjo. Temperatura hladilnika se poviša na 15 °C.

Nastavljena temperatura zamrzovalnika se ohrani.

Funkcija se nanaša na hladilnik *Fig. 1 (A)*.

Uporaba:

- Varčevanje z energijo med daljšo odsotnostjo.
- Preprečevanje nastajanja neprijetnih vonjav in nastajanja plesni med daljšo odsotnostjo.

### Aktiviranje/deaktiviranje funkcije

- ▶ Hladilnik povsem izpraznite.
- ▶ Aktivirajte/deaktivirajte (glejte 6.2 Koncept upravljanja) .

- ▷ Aktivirano: temperatura hladilnika se poviša.
- ▷ Deaktivirano: znova se vzpostavi predhodno nastavljena temperatura.



## EnergySaver

Ta funkcija je namenjena znižanju porabe energije. V vseh temperaturnih območjih so vnaprej nastavljene višje temperature, zaradi česar mora naprava manj pogosto hladiti.

Temperatura hladilnika: 7 °C

Temperatura zamrzovalnika: -16 °C

Uporaba:

- varčevanje z energijo.

### Aktiviranje/deaktiviranje funkcije

- ▶ Aktivirajte/deaktivirajte (glejte 6.2 Koncept upravljanja) .
- ▷ Aktivirano: v vseh temperaturnih območjih so nastavljene višje temperature.
- ▷ Deaktivirano: znova se vzpostavijo predhodno nastavljene temperature.



## HydroBreeze\*

Funkcija HydroBreeze deluje 90 minut in za 4 sekunde proizvede pri zaprtih vratih v predalu drobno meglico. Funkcija se aktivira tudi med odpiranjem vrat. Funkcija ob dobavi aparata ni aktivirana.

Uporaba:

- Hranjenje nepakirane solate, zelenjave in sadja z visoko lastno vlago.

Možne so naslednje nastavitve:

- 1  
Trajanje funkcije med odpiranjem vrat 4 s
- 2  
Trajanje funkcije med odpiranjem vrat 6 s
- 3  
Trajanje funkcije med odpiranjem vrat 8 s
- Izklop  
Funkcija HydroBreeze je deaktivirana.

### Aktiviranje/deaktiviranje funkcije

- ▶ Aktivirajte/deaktivirajte (glejte 6.2 Koncept upravljanja) .
- ali-**
- ▶ Aktivirajte/deaktivirajte prek aplikacije Liebherr SmartDevice-App.\*



## IceMaker\*

Funkcija IceMaker omogoča samodejno nastajanje ledenih kock. Nastaviti je mogoče količino in velikost.

Uporaba:

- nastajanje ledenih kock glede na potrebe.

### Aktiviranje/deaktiviranje funkcije

- ▶ Aktivirajte/deaktivirajte (glejte 6.2 Koncept upravljanja) .
- ali-**
- ▶ Aktivirajte/deaktivirajte prek aplikacije Liebherr SmartDevice-App.\*



## MaxIce\*

S funkcijo MaxIce je mogoče v kratkem času pridobiti pribl. 1,5 kg ledenih kock.

Uporaba:

- Ob aktiviranju funkcije IceMaker je mogoče izbirati med običajno funkcijo in MaxIce.

## Aktiviranje/deaktiviranje funkcije

- ▶ Aktivirajte/deaktivirajte (glejte 6.2 Koncept upravljanja) .
- ali-
- ▶ Aktivirajte/deaktivirajte prek aplikacije Liebherr SmartDevice-App.\*

## 6.4 Nastavitve

### Jezik

S to nastavitvijo lahko nastavite jezik prikazovalnika.

Izbirate lahko med temi jeziki:

- nemščina
- angleščina
- francoščina
- španščina
- italijanščina
- nizozemščina
- češčina
- poljščina
- portugalsščina
- ruščina
- ukrajinščina
- kitajščina

### Aktiviranje/deaktiviranje nastavitvev

- ▶ Aktivirajte/deaktivirajte (glejte 6.2 Koncept upravljanja) .

### Vzpostavitev povezave WLAN

Ta nastavev omogoča vzpostavitev povezave med aparatom in internetom. Povezava se upravlja prek modula SmartDevice. Aparat lahko nato prek aplikacije SmartDevice-App povežete v sistem SmartHome-System. Prek aplikacije SmartDevice-App in drugih združljivih partnerskih omrežij lahko nato upravljate tudi druge možnosti in nastavitve.

#### Nasvet

Modul SmartDevice je na voljo v trgovini s hišnimi napravami Liebherr ([home.liebherr.com](http://home.liebherr.com)).

Podrobnejše informacije o razpoložljivosti, pogojih in posameznih možnostih najdete na spletni strani [smartdevice.liebherr.com](http://smartdevice.liebherr.com).

Uporaba:

- Napravo lahko upravljate prek aplikacije SmartDevice-App ali drugih združljivih partnerskih omrežij.
- Uporabite razširjene funkcije in nastavitve.
- Prek aplikacije SmartDevice-App priključite trenutno stanje naprave.

- Kupili ste modul SmartDevice (glejte <https://smartdevice.liebherr.com/install>).\*
- Aplikacija SmartDevice je nameščena (glejte <https://apps.home.liebherr.com>).

### Vzpostavitev povezave

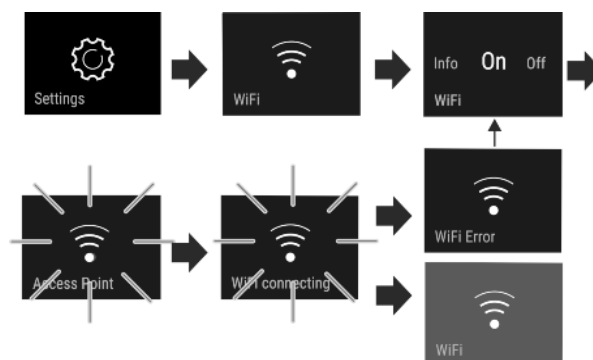

Fig. 7

- ▶ Aktivirajte nastavev (glejte 6.2 Koncept upravljanja) .
- ▷ Povezava se vzpostavlja: pojavi se sporočilo Connecting. Simbol utripa.
- ▷ Povezave ni mogoče vzpostaviti: pojavi se sporočilo WiFi Error.

### Prekinitev povezave

- ▶ Deaktivirajte nastavev (glejte 6.2 Koncept upravljanja) .

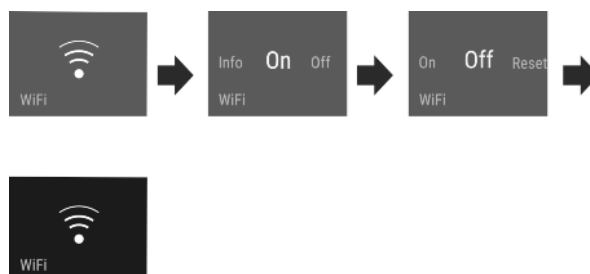

Fig. 8

- ▷ Povezava je prekinjena: Simbol  je stalno prikazan.

### Ponovna vzpostavitev povezave

- ▶ Ponastavite nastavitve (glejte 6.2 Koncept upravljanja) .

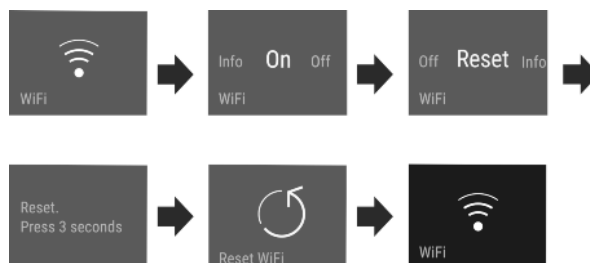

Fig. 9

- ▷ Povezava in vse preostale nastavitve se ponastavijo na stanje ob dobavi.

### Blokada vnosa

Ta nastavev preprečuje nenamerno upravljanje aparata, npr. otrokom.

Uporaba:

- Preprečitev nenamernega spreminjanja nastavitvev in funkcij.
- Preprečitev izklopa naprave.
- Preprečitev nenamerne nastavitve temperature.

### Aktiviranje/deaktiviranje nastavitvev

- ▶ Aktivirajte/deaktivirajte (glejte 6.2 Koncept upravljanja) .

### Svetlost zaslona

Ta nastavev omogoča postopno nastavev svetlosti zaslona.

# Upravljanje

Nastaviti je mogoče te stopnje svetlosti:

- 40 %
- 60 %
- 80 %
- 100 %

## Izbira nastavitve

► Nastavite vrednost (glejte 6.2 Koncept upravljanja) .



## Alarm na vratih

Ta nastavev omogoča nastavev, koliko časa bo alarm na vratih (glejte Zapiranje vrat) oddajal zvok.

Izbirate lahko med naslednjimi vrednostmi:

- 1 min
- 2 min
- 3 min
- Izklop

## Izbira nastavitve

► Nastavev vrednosti (glejte 6.5 Opozorila) .



## Informacije

Ta nastavev omogoča odčitavanje podatkov o napravi in dostop do uporabniškega menija.

Razbrati je mogoče te informacije:

- Ime modela
- Indeks
- Serijska številka
- Servisna številka

## Priklic podatkov o aparatu

- Podrsajte v prikazovalniku, dokler se ne prikažejo nastavitve .
- Potrdite prikaz.
- Podrsajte v prikazovalniku, dokler se ne prikažejo podatki.
- Odčitajte podatke o aparatu.



## SabbathMode

Ta nastavev izpolnjuje verske zahteve na sabat oz. za judovske praznike. Če je vklopljena funkcija SabbathMode, so nekatere funkcije krmilne elektronike izklopljene. Tako lahko uporabljate aparat, brez da bi sprožili njegovo delovanje.

Seznam aparatov s certifikatom Star-K najdete na spletnem mestu [www.star-k.org/appliances](http://www.star-k.org/appliances).



## OPOZORILO

Nevarnost zaradi zastrupitve z živili!

Če pride do izpada omrežja medtem, ko je aktiviran način SabbathMode, se to sporočilo ne shrani. Ko je izpad omrežja končan, aparat deluje naprej v načinu SabbathMode. Ko je ta končan, se o izpadu omrežja na prikazu temperature ne izda sporočilo.

Če je med SabbathMode prišlo do izpada toka:

- Preverite kakovost živil. Ne uživajte živil, ki so odtajana!

Obnašanje aparata, če je vklopljena funkcija SabbathMode:

- Prikaz Status (Stanje) kaže neprekinjeno SabbathMode.
- Razen funkcije SabbathMode je zaslon zaklenjen in ga ni mogoče upravljati.
- Če so funkcije/nastavitve aktivirane, ostanejo aktivirane.

- Ko zaprete vrata, ostane zaslon svetel.
- Opomniki se ne izvajajo. Nastavljeni časovni interval se prav tako zadrži. Funkcija se ne izvaja v načinu SabbathMode.
- Opomniki in opozorila niso prikazana. Ne zazveni noben zvočni signal in na prikazovalniku se ne prikažejo nobena opozorila/nastavitve, npr. alarm za temperaturo, alarm na vratih.
- IceMaker ne deluje.\*
- InfinitySpring ne deluje.\*
- Notranja osvetlitev je deaktivirana.
- Cikel odtajanja deluje le ob določenem času brez upoštevanja uporabe aparata.
- Po izpadu električnega omrežja aparat samodejno preklopi nazaj v način SabbathMode.

## Aktiviranje/deaktiviranje načina SabbathMode

- Za aktiviranje funkcije v prikazovalniku podrsajte do točke menija Nastavitve in pritisnite za 1 sekundo. Meni preklopi na razpoložljive nastavitve.
- Podrsajte v prikazovalniku, da se pojavi simbol za način SabbathMode (Menora). Pritisnite na simbol za tri sekunde.
- ▷ Prikazovalnik spremeni barvo. Aktiviran je način SabbathMode.

Za deaktiviranje funkcije pridržite prikaz za 3 sekunde. Način SabbathMode je deaktiviran.



## CleaningMode\*

Ta nastavev omogoča enostavno čiščenje aparata.\*  
Nastavev se nanaša na hladilnik *Fig. 1 (A)*.\*

Uporaba:\*

- ročno čiščenje hladilnika.
- Očistite InfinitySpring.\*

Obnašanje aparata, če je aktivirana nastavev:\*

- na zaslonu je stalno prikazano CleaningMode.
- Hladilnik je izklopljen.
- Notranja osvetlitev je vklopljena.
- Opomniki in opozorila niso prikazana. Ni zvočnega signala.
- InfinitySpring ne deluje.\*

## Aktiviranje/deaktiviranje nastavitve\*

- Aktivirajte/deaktivirajte nastavev (glejte 6.2 Koncept upravljanja) .
- ▷ Aktivirano: hladilnik je izklopljen. Luč ostane vklopljena.
- ▷ Deaktivirano: znova se vzpostavi predhodno nastavljena temperatura.

Nastavev se po 60 min samodejno deaktivira. Nato deluje naprava naprej v normalnem načinu.



## TubeClean\*

Ta nastavev omogoča čiščenje napeljave modula IceMaker.

Zagotovite naslednje predpogoje:

- Čiščenje modula IceMaker je pripravljeno (glejte 8.5.6 Čiščenje modula IceMaker\*) .

## Aktiviranje nastavitve

- Nastavev aktivirajte v uporabniškem meniju (glejte 6.2 Koncept upravljanja) .
- ▷ Pripravi se postopek izpiranja (najv. 60 min.): simbol utripa.
- ▷ Vodne cevi se izpirajo: simbol utripa.
- ▷ Izpiranje je končano: funkcija se samodejno izklopi.



## Ledene kocke\*

Ta nastavev omogoča prilagojeno nastavev velikosti ledenih kock.

### Izbira nastavitve

- ▶ Vrednost nastavev v uporabniškem meniju (glejte 6.2 Koncept upravljanja).



## BioFresh B-Value

Temperaturo je mogoče v delu BioFresh nastaviti malenkost hladneje ali topleje. Temperaturo lahko nastavite od **B1** (najnižja temperatura) do **B9** (najvišja temperatura). Predhodno je nastavljena vrednost **B5**. Pri vrednostih od **B1** do **B4** se lahko temperatura spusti pod 0 °C, tako da lahko živila rahlo zamrznejo.

### Izbira nastavitve

- ▶ Vrednost nastavev v uporabniškem meniju (glejte 6.2 Koncept upravljanja).



## Opomnik

Opomniki so prikazani z zvočnim signalom in optično s simbolom na zaslonu. Zvočni signal se okrepi in postaja glasnejši, dokler ni sporočilo zaključeno.



## Vstavljanje vodnega filtra\*

To sporočilo se prikaže, ko morate zamenjati vodni filter.

- ▶ Vodni filter zamenjajte vsakih šest mesecev.
- ▶ Potrdite sporočilo.
- ▷ Vzdrževalni interval se ponovno prične.
- ▷ Vodni filter zagotavlja optimalno kakovost vode.



## Vstavljanje aktivnega ogljenega filtra FreshAir

Sporočilo se prikaže, ko morate zamenjati zračni filter.

- ▶ Zračni filter zamenjajte vsakih šest mesecev.
- ▶ Potrdite sporočilo.
- ▷ Vzdrževalni interval se ponovno prične.
- ▷ Zračni filter zagotavlja optimalno kakovost zraka v hladilniku.



## Vstavljanje predala IceMaker\*

Sporočilo se prikaže, ko je predal IceMaker odprt.

- ▶ Vstavite predal IceMaker.
- ▷ Sporočilo ugasne.
- ▷ IceMaker naredi ledene kocke.

### Aktiviranje nastavitve

- ▶ Aktivirajte/deaktivirajte (glejte 6.2 Koncept upravljanja).



## Izklop naprave

Ta nastavev omogoča izklop celotnega naprave.

## Izklop celotnega aparata

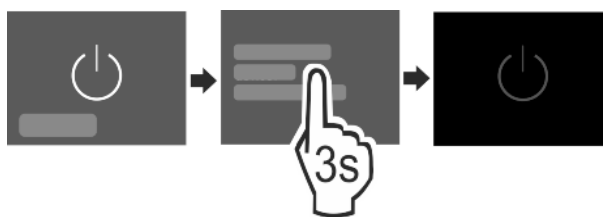

Fig. 10

- ▶ Deaktivirajte funkcijo IceMaker.\*
- ▶ Aktivirajte/deaktivirajte (glejte 6.2 Koncept upravljanja).
- ▷ Deaktivirano: Zaslon postane črn.

## 6.5 Opozorila

Opozorila so prikazana z zvočnim signalom in optično s simbolom na zaslonu. Zvočni signal se okrepi in postaja glasnejši, dokler ni sporočilo zaključeno.

### 6.5.1 Sporočilo



#### Zapiranje vrat

Sporočilo se prikaže, če so vrata predolgo odprta.

Čas, ko se sporočilo prikaže, je mogoče nastaviti.

- ▶ Končanje alarma: Potrdite sporočilo.

-ali-

- ▶ Zaprite vrata.



#### Izpad toka

Sporočilo se prikaže, ko temperatura zamrzovanja zaradi prekinitve električnega napajanja naraste. Po končani prekinitvi toka aparat deluje naprej z nastavljenno temperaturo.

- ▶ Končanje alarma: Potrdite sporočilo.
- ▷ Prikaže se alarm za temperaturo (glejte Alarm za temperaturo).



#### Alarm za temperaturo

Sporočilo se prikaže, ko temperatura zamrzovanja ne ustreza nastavljeni temperaturi.

Vzrok za razliko v temperaturi so lahko naslednji:

- Vstavili ste topla, sveža živila.
- Pri razvrščanju in jemanju živil je v notranjost prišlo preveč toplega zraka iz prostora.
- Dalj časa ni bilo toka.
- Aparat je pokvarjen.

Ko je vzrok odpravljen, deluje aparat naprej z nastavljenno temperaturo.

- ▶ Potrdite prikaz.
- ▷ Prikazana je najvišja temperatura.
- ▶ Znova potrdite prikaz.
- ▷ Izpiše se prikaz Status.
- ▷ Prikazana je trenutna temperatura.



#### Napak

Sporočilo se prikaže, ko pride do napake aparata. Sestavni del aparata kaže napako.

- ▶ Odprite vrata.
- ▶ Zabeležite kodo napake.
- ▶ Potrdite sporočilo.
- ▷ Zvok opozorilnega zvočnega signala se izklopi.
- ▷ Zaslon preklopi nazaj na prikazovalnik stanja.
- ▶ Zaprite vrata.
- ▶ Obrnite se na servisno službo (glejte 9.4 Servisna služba).

# Oprema

## 6.5.2 DemoMode

Ko je na zaslonu prikazana črka „D“, je aktiviran predstavitveni način. Ta funkcija je bila razvita za trgovce, ker so vse hladilne funkcije aparata izklopljene.

### Deaktiviranje načina DemoMode

Ko čas na zaslonu poteče:

- ▶ Potrdite prikaz, dokler čas ne poteče.
- ▷ Način DemoMode je deaktiviran.  
Če se čas ne odšteva:
- ▶ Izvlecite vtič.
- ▶ Vtič znova priključite.
- ▷ Način DemoMode je deaktiviran.

## 7 Oprema

### 7.1 Vratna polica

#### 7.1.1 Prestavljanje/odstranjevanje vratne police

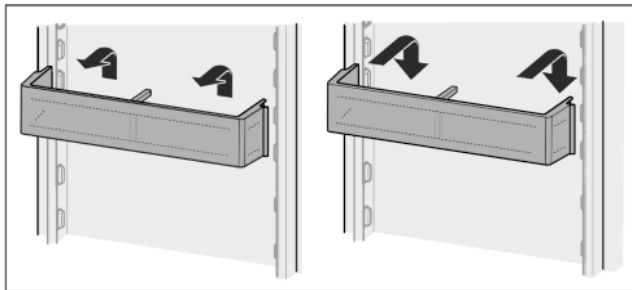

Fig. 11

- ▶ Polico snemite tako, kot je to prikazano na sliki.

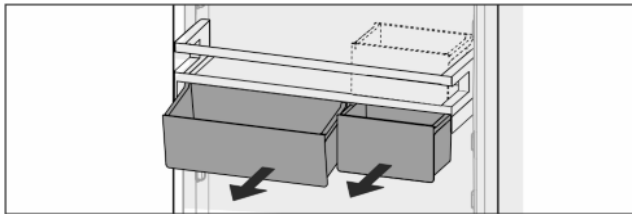

Fig. 12

Uporabite lahko samo eden ali oba boksa VarioBox. Če želite v aparat postaviti posebno visoke steklenice, na polico za steklenice obesite samo en boks.

#### Premeščanje odlagalne police z boksi VarioBox:

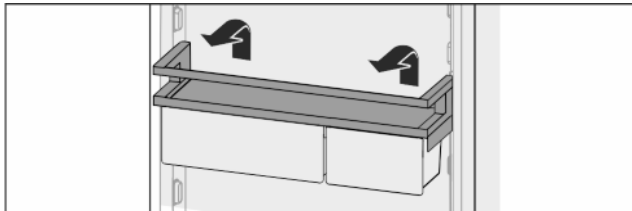

Fig. 13

- ▶ Odstranite jo navzgor.
- ▶ Vstavite jo na poljubnem položaju.

#### Prestavljanje boksov VarioBox:

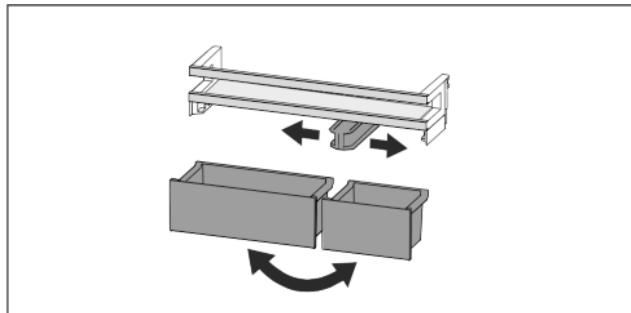

Fig. 14

Če je vratna polica odstranjena:

- ▶ Odstranite boksa.
- ▶ Sredinski držalni del ustrezno prestavite.
- ▶ Zamenjajte boksa.

#### 7.1.2 Razstavljanje vratnih polic

Vratne police lahko za potrebe čiščenja razstavite.

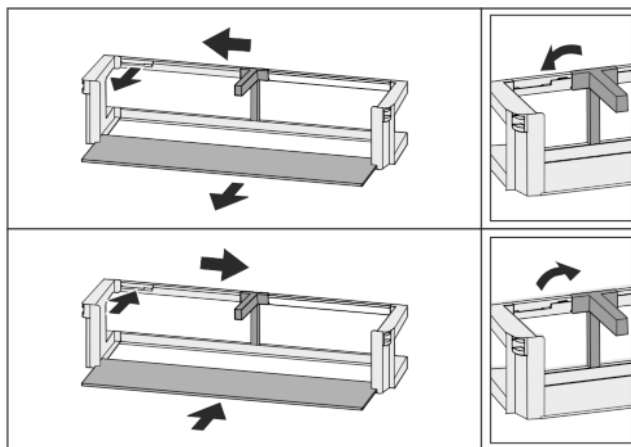

Fig. 15

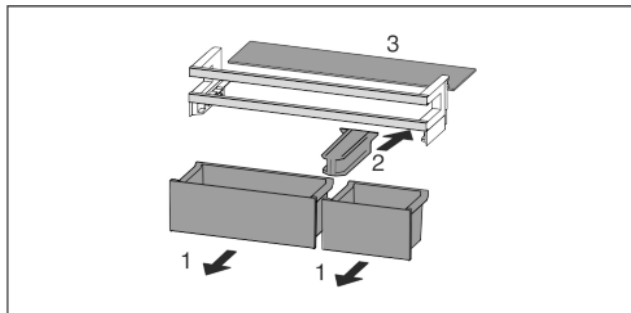

Fig. 16

- ▶ Razstavite vratne police.

### 7.2 Odlagalne police

#### 7.2.1 Prestavljanje/odstranjevanje odlagalnih polic

Odlagalne police so s posebnimi omejevalniki zavarovane pred naključnim izvlečenjem.

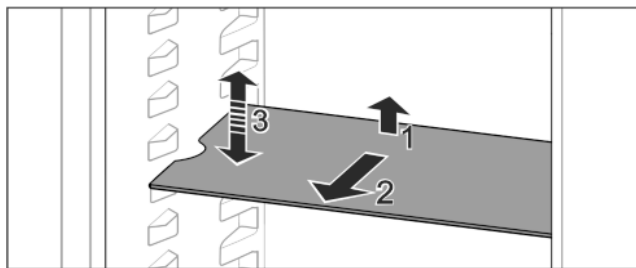

Fig. 17

- ▶ Odlagalno polico dvignite in povlecite naprej.
- ▷ Stranska vdolbina je na položaju ležišča.
- ▶ Prestavljanje odlagalne police: dvignite ali spustite jo na poljubno višino potisnite noter.

-ali-



Fig. 18

- ▶ Odstranjevanje odlagalne police v celoti: izvlecite jo naprej.
- ▶ Lažje odstranjevanje: odlagalno polico postavite postrani.
- ▶ Ponovno vstavljanje odlagalne police: potisnite jo noter do omejevalnika.
- ▷ Zaustavljalniki izvleka so obrnjeni navzdol.
- ▷ Zaustavljalniki izvleka se nahajajo za sprednjo odlagalno polico.

## 7.3 Deljiva odlagalna polica

### 7.3.1 Uporaba deljivih odlagalnih polic

Odlagalne police so s posebnimi omejevalniki zavarovane pred naključnim izvlečenjem.

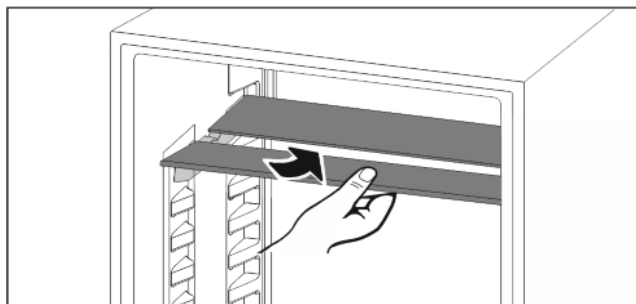

Fig. 19

- ▶ Deljive odlagalne police vstavite tako, kot je prikazano na sliki.

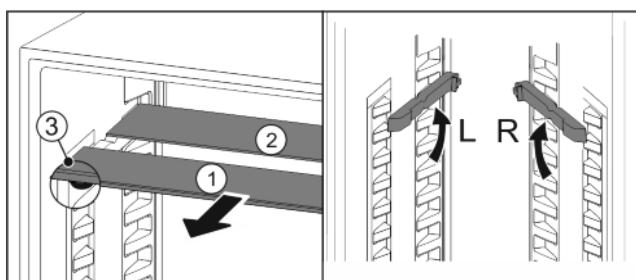

Fig. 20

**Naravnajte višino aparata:**

- ▶ Steklene plošče posamično izvlecite Fig. 20 (1) naprej.
- ▶ Naležna vodila izvlecite iz zaskočnega elementa in jih zataknete na zelene višini.

- ▶ Steklene plošče posamično drugo za drugo potisnite noter.
- ▷ Nizki zaustavljalniki izvleka, takoj za naležnim vodilom.
- ▷ Visoki zaustavljalniki izvleka zadaj.

**Uporaba obeh odlagalnih polic:**

- ▶ Dvignite zgornjo stekleno ploščo, spodnjo pa potegnite naprej.
- ▷ Steklена plošča Fig. 20 (1) z zaustavljalniki izvleka je spredaj.
- ▷ Zaustavljalniki so obrnjeni navzdol Fig. 20 (3).

## 7.4 VarioSafe\*

Predal VarioSafe nudi prostor za majhne kose živil, pakiranja, tub in kozarcev.

### 7.4.1 Uporaba predala VarioSafe

Predal lahko vzamete ven in ga vstavite na dveh različnih položajih. Tako lahko v predalu shranite tudi višje manjše kose.

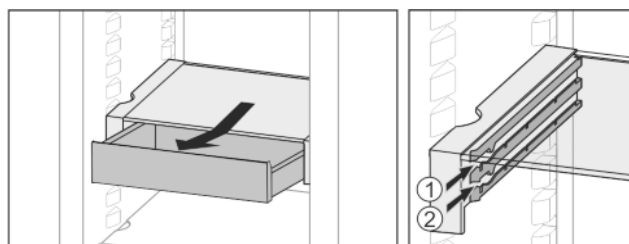

Fig. 21

- ▶ Odstranite predal.
- ▶ Vstavite ga na poljubni višini Fig. 21 (1) ali Fig. 21 (2).

### 7.4.2 Prestavljanje predala VarioSafe

Predal VarioSafe lahko v celoti prestavite v višini.

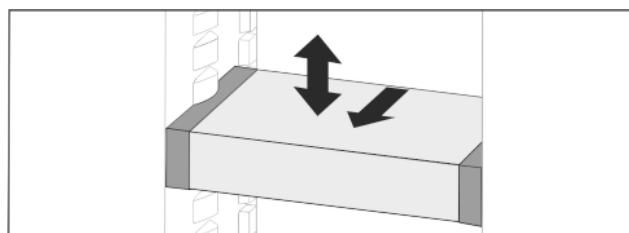

Fig. 22

- ▶ Povlecite ga naprej.
- ▷ Stranska vdolbina je na položaju ležišča.
- ▶ Dvignite ali spustite ga na poljubno višino.
- ▶ Potisnite ga proti zadnji strani.

### 7.4.3 Popolna odstranitev predala VarioSafe

Predal VarioSafe lahko v celoti vzamete ven.

- ▶ Povlecite ga naprej.
- ▷ Stranska vdolbina je na položaju ležišča.

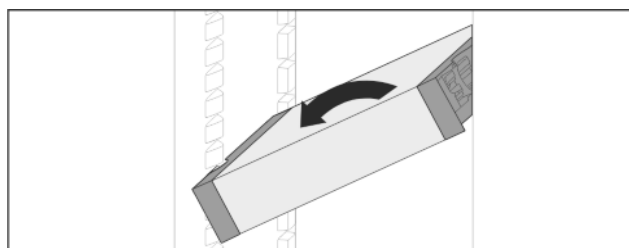

Fig. 23

- ▶ Postavite ga postrani in povlecite naprej.

### 7.4.4 Razstavljanje predala VarioSafe

Predal VarioSafe lahko za potrebe čiščenja razstavite.

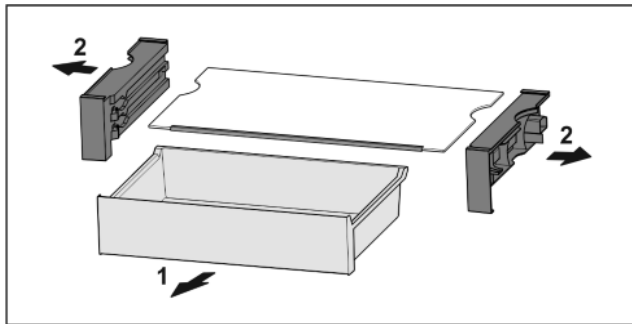

Fig. 24

- Razstavite predal VarioSafe.

## 7.5 InfinitySpring\*

Integrirani dozirnik vode je primeren za udobno doziranje pitne vode. Temperatura vode je odvisna od temperature v hladilniku.

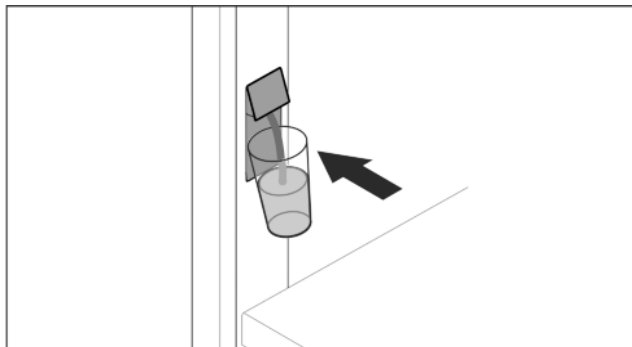

Fig. 25

- Kozarec potisnite ob spodnjo tipko dozirnika.
- ▷ Dozirna enota se pomakne ven: voda steče v kozarec.
- Preprečite brizganje vode: kozarec umikajte počasi.
- Če želite natočiti veliko vode: Ko voda ne teče več, odstranite rezervoar za vodo in ponovno pritisnite tipko dozirnika.

## 7.6 Prostor za pekač

Nad predali je prostor za pekač Fig. 1 (8).

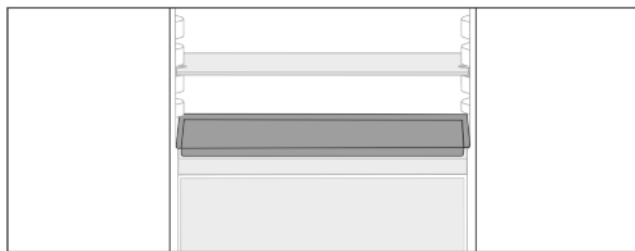

Fig. 26

Zagotovite naslednje predpogoje:

- Največje mere za pekač so upoštevane (glejte 9.1 Tehnični podatki).
- Pekač je ohlajen na sobno temperaturo.
- Najnižja vratna polica je prestavljena za vsaj en položaj višje.

Če so vrata odprta za 90°:

- Pekač vstavite na najnižjih stranskih policah.

-ali-

Če se pekač ne nalega enakomerno:

- Uporabite naležni vodili iz priloženega kompleta.

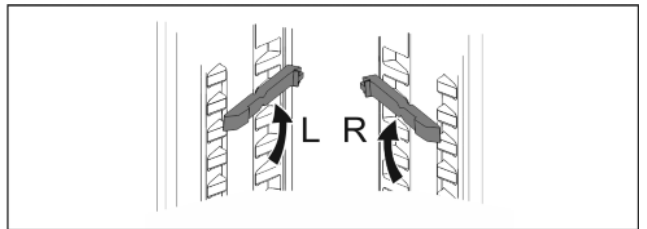

Fig. 27

- Naležni vodili zataknite na najnižjih policah.
- Če so vrata odprta za 90°:
- Pekač vstavite v naležni vodili.

## 7.7 Prilagodljiva polica za odlaganje steklenic

### 7.7.1 Uporaba police za steklenice

Na dnu hladilnika lahko po želji uporabljate prilagodljivo polico za steklenice ali stekleno ploščo.

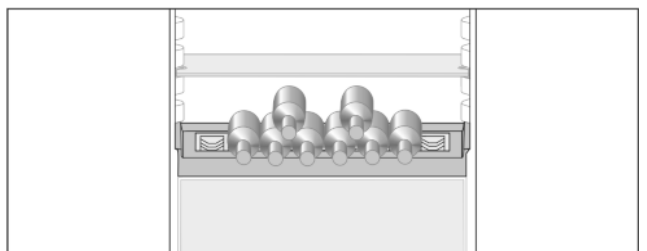

Fig. 28

- Stekleno ploščo izvlecite in shranite ločeno.
- Steklenice vstavite z dnom proti zadnji steni aparata.

#### Nasvet

Če steklenice molijo čez sprednji rob police za steklenice:

- Spodnjo vratno polico postavite za en položaj višje.

### 7.7.2 Odstranjevanje police za steklenice

Polico za steklenice lahko odstranite za potrebe čiščenja.

- Odstranite stekleno ploščo nad polico za steklenice.

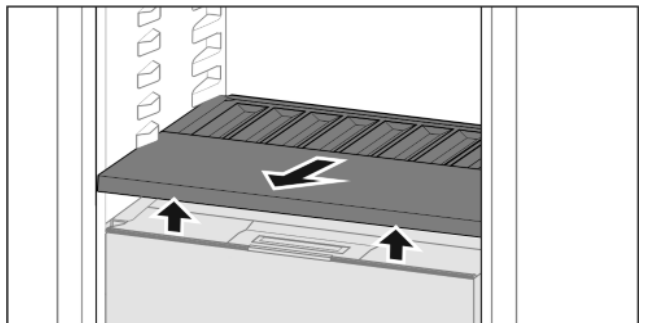

Fig. 29

- Polico za steklenice privzdignite spredaj in jo izvlecite.

#### Nasvet

Podjetje Liebherr priporoča:

Na pokrov predala, ki se nahaja pod polico, ne odlagajte ničesar.



## 7.7.3 Vstavljanje police za steklenice

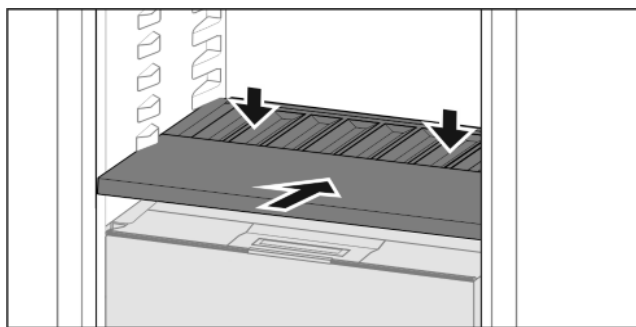

Fig. 30

- ▶ Polico za steklenice potisnite noter do omejevalnika in nato navzdol.
- ▷ Vtiči zadaj za polico za steklenice se samodejno povežejo.
- ▷ LED-lučka sveti.

## 7.8 Predali

Predale lahko za potrebe čiščenja odstranite.

Odlagalne police, ki ležijo pod njimi, lahko uporabljate kot prostor za shranjevanje, ko so predali odstranjeni.

Odstranjevanje in vstavljanje predalov se razlikujeta glede na izvlečni sistem. Vaš aparat je lahko opremljen z različnimi izvlečnimi sistemi.

### 7.8.1 Odstranjevanje predala

Pri aparatih s funkcijo NoFrost:\*

#### Nasvet

Poraba energije narašča in moč hlajenja se niža, če ni dovolj prezračevanja.\*

- ▶ Spodnji predal pustite v aparatu!\*
- ▶ Prezračevalne reže ventilatorja na zadnji steni morajo vedno ostati proste!\*

Pri aparatih brez funkcije NoFrost:\*

#### Nasvet

Poraba energije narašča in moč hlajenja se niža, če ni dovolj prezračevanja.\*

- ▶ Prezračevalne reže ventilatorja na zadnji steni morajo vedno ostati proste!\*

### Predal brez izvlečnega sistema\*

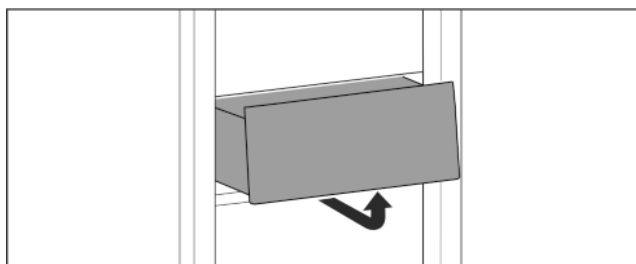

Fig. 31\*

- ▶ Predal snemite tako, kot je prikazano na sliki.\*

### Predal na teleskopskih vodilih

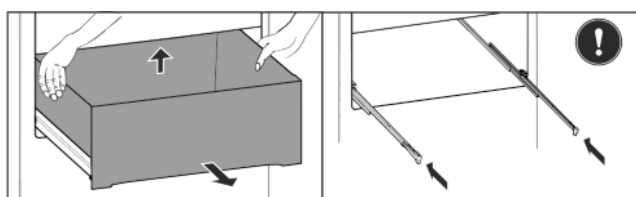

Fig. 32

- ▶ Predal izvlecite.
- ▶ Zadaj ga dvignite in odstranite naprej.
- ▶ Vstavite vodila.

### 7.8.2 Vstavljanje predala

#### Predal brez izvlečnega sistema\*

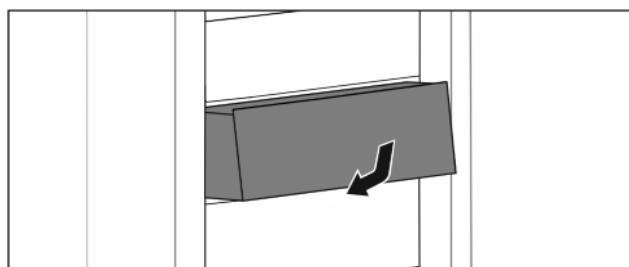

Fig. 33\*

- ▶ Predal vstavite, kot je prikazano na sliki.\*

#### Predal na teleskopskih vodilih

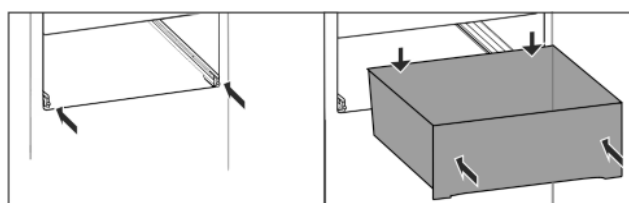

Fig. 34

Vodila so potisnjena noter:

- ▶ Predal potisnite po vodilih do konca nazaj.
- ▷ Zadaj se slišno zaskoči.

## 7.9 Pokrov predala Fruit & Vegetable-Safe

Pokrov predala lahko odstranite za potrebe čiščenja.

### 7.9.1 Odstranjevanje pokrova predala

Zagotovite naslednje predpogoje:

- Polica za steklenice je odstranjena (glejte 7.7 Prilagodljiva polica za odlaganje steklenic) .

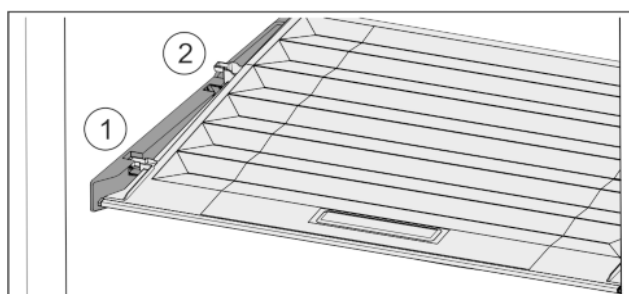

Fig. 35

Če so predali odstranjeni:

- ▶ Pokrov povlecite naprej Fig. 35 (1) do odprtine v držalnih delih.
- ▶ Zadaj ga od spodaj dvignite in odstranite Fig. 35 (2) navzgor.

## 7.9.2 Vstavljanje pokrova predala

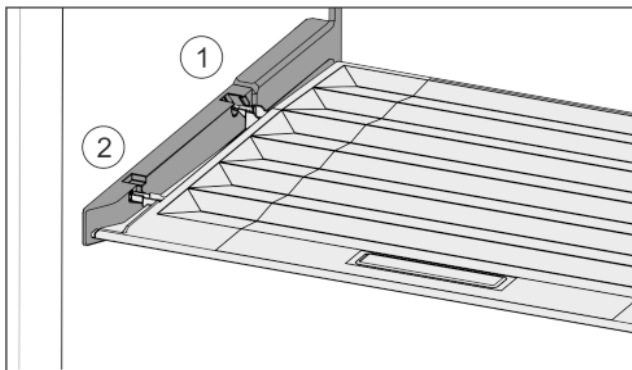

Fig. 36

- ▶ Robova predala vstavite nad odprtino zadnjega držala Fig. 36 (1), spredaj pa ju zataknete v držalo Fig. 36 (2).
- ▶ Pokrov prestavite na želeni položaj (glejte 7.10 Uravnavanje vlažnosti).

## 7.10 Uravnavanje vlažnosti

Vlažnost v predalu lahko s prestativijo pokrova predala uravnate sami.

Pokrov predala se nahaja takoj nad predalom in ga lahko prekrivajo odlagalne police ali dodatni predali.

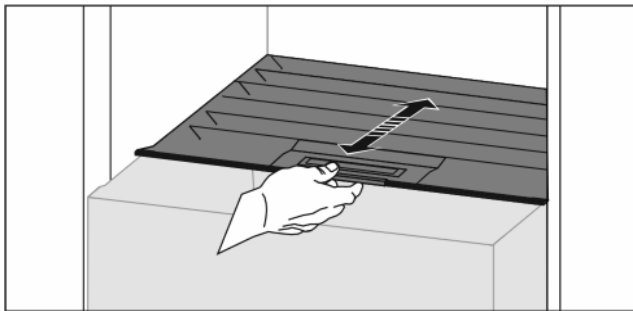

Fig. 37

### Nizka vlažnost zraka

- ▶ Odprite predal.
- ▶ Pokrov predala povlecite naprej.
- ▷ Ko je predal zaprt: Reža med pokrovom in predalom.
- ▶ Deaktivirajte funkcijo HydroBreeze.\*
- ▷ Vlažnost zraka v predalu se zniža.

### Visoka vlažnost zraka

- ▶ Odprite predal.
- ▶ Pokrov predala potisnite nazaj.
- ▷ Ko je predal zaprt: Pokrov tesno zapira predal.
- ▶ Aktivirajte funkcijo HydroBreeze.\*
- ▷ Vlažnost zraka v predalu se zviša.
- Če je v predalu preveč vlage:

- ▶ Izberite nastavev „nizka vlažnost zraka“.

-ali-

- ▶ Vlago pobrišite s krpo.

### Nasvet

Z nastavitvijo „nizka vlažnost zraka“ lahko uporabljate predala Fruit & Vegetable-Safe in Meat & Dairy-Safe.

- ▶ Nastavite možnost „nizka vlažnost zraka“.

## 7.11 HydroBreeze\*

Funkcija HydroBreeze zamegli zamrznjena živila in skrbi za vlažnost v predalu.

HydroBreeze in pripadajoči rezervoar za vodo se nahajata v prilagodljivi polici za steklenice.

Zagotovite naslednje predpogoje:

- Rezervoar za vodo je očiščen (glejte 8.5.3 Čiščenje opreme).
- Rezervoar za vodo je ustrezno zaskočen.
- Vlažnost je nastavljena na „visoko vlažnost zraka“ (glejte 7.10 Uravnavanje vlažnosti).
- HydroBreeze je aktiviran (glejte HydroBreeze\*).

### 7.11.1 Polnjenje rezervoarja za vodo



#### OPOZORILO

Onesnažena voda!

Zastrupitve.

- ▶ Napolnite le s pitno vodo.
- ▶ HydroBreeze je deaktiviran: Izpraznite rezervoar za vodo.
- ▶ HydroBreeze dalj časa ni v uporabi: Izpraznite rezervoar za vodo.

#### OBVESTILO

Tekočine z vsebnostjo sladkorja!

Poškodovanje predala HydroBreeze.

- ▶ Napolnite le s pitno vodo.

#### Nasvet

Z uporabo filtrirane, dekarbonizirane vode dobite pitno vodo najboljše možne kakovosti za nemoteno delovanje modula HydroBreeze.

Tako kakovost vode lahko dosežete s filtrom za namizno vodo, ki ga dobite v specializirani trgovini.

- ▶ Rezervoar za vodo napolnite s filtrirano, dekarbonizirano pitno vodo.

Rezervoar za vodo je vgrajen v prilagodljivo polico za steklenice (glejte 1.2 Pregled aparata in opreme).

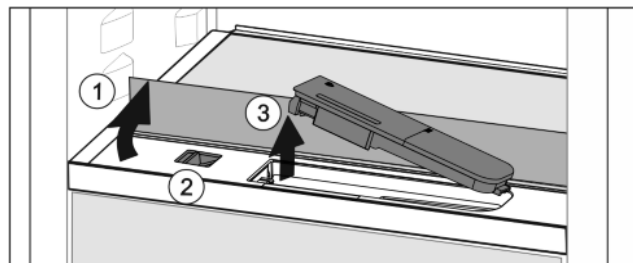

Fig. 38

- ▶ Pritisnite na zadnji, levi vogal sprednje steklene plošče.
- ▷ Steklена plošča se spredaj dvigne.
- ▶ Stekleno ploščo dvignite in jo sklopite nazaj do omejevalnika Fig. 38 (1).
- ▷ Steklена plošča stoji pokončno.
- ▶ Drsnik Fig. 38 (2) potisnite v levo.
- ▷ Rezervoar za vodo skoči iz vdolbine.
- ▶ Odstranite rezervoar za vodo Fig. 38 (3).
- ▶ Očistite rezervoar za vodo (glejte 8.5.3 Čiščenje opreme).
- Oglata odprtina:
- ▶ Pitno vodo natočite do oznake.
- ▶ Rezervoar za vodo z dnem najprej vstavite v vdolbino.
- ▶ Sprednji del počasi spustite in pritisnite rezervoar noter.
- ▷ Rezervoar za vodo je zaskočen.

### 7.11.2 Razstavljanje rezervoarja za vodo

Rezervoar za vodo lahko za potrebe čiščenja razstavite.

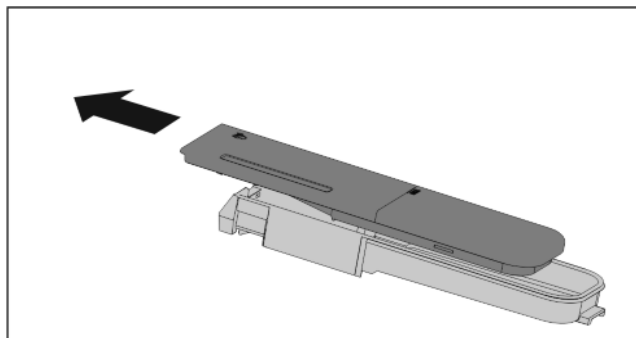

Fig. 39

- Razstavite rezervoar za vodo.

## 7.12 IceMaker\*

IceMaker služi samo za izdelavo ledenih kock v količinah, ki so običajne za gospodinjstvo.

Zagotovite naslednje pogoje:

- IceMaker je očiščen (glejte 8 Vzdrževanje).
- Predal IceMaker je v celoti vstavljen.

### 7.12.1 Izdelovanje kock ledu

Kapaciteta izdelovanja kock ledu je odvisna od temperature v zamrzovalniku. Nižja kot je temperatura, več kock ledu lahko naredite v določenem času.

Ko IceMaker prvič vklopite, lahko do izdelave prvih kock ledu preteče do 24 ur.

- Aktivirajte funkcijo IceMaker (glejte 6.2 Koncept upravljanja).
- Izdelovanje velikega števila kock ledu. Aktivirajte funkcijo MaxIce (glejte 6.2 Koncept upravljanja).
- Izdelovanje velikega števila kock ledu. Ločevalnik v predalu IceMaker prestavite ali odstranite.\*
- Kocke ledu enakomerno porazdelite po predalu, da povečate količino polnjenja.
- Zaprite predal: IceMaker spet samodejno začne s proizvodnjem.

#### Nasvet

Ko je dosežena določena višina polnjenja v predalu IceMaker, se kocke ledu ne proizvajajo več. IceMaker predala ne napolni do roba.

## 7.13 VarioSpace

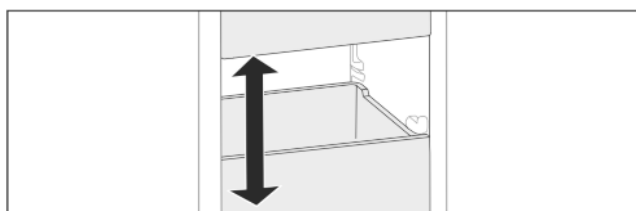

Fig. 40

Poleg predalov lahko iz aparata vzamete tudi steklene police. Tako boste sprostili prostor za velike kose živil, kot so perutnina, meso, veliki kosi divjačine ter visoke pekovske izdelke. Na ta način jih lahko zamrznete in nadalje pripravite v enem kosu.

- Upoštevajte meje obremenitve (glejte 9.1 Tehnični podatki).

## 7.14 Pribor

### 7.14.1 Posodica za maslo

#### Odpiranje/zapiranje posodice za maslo

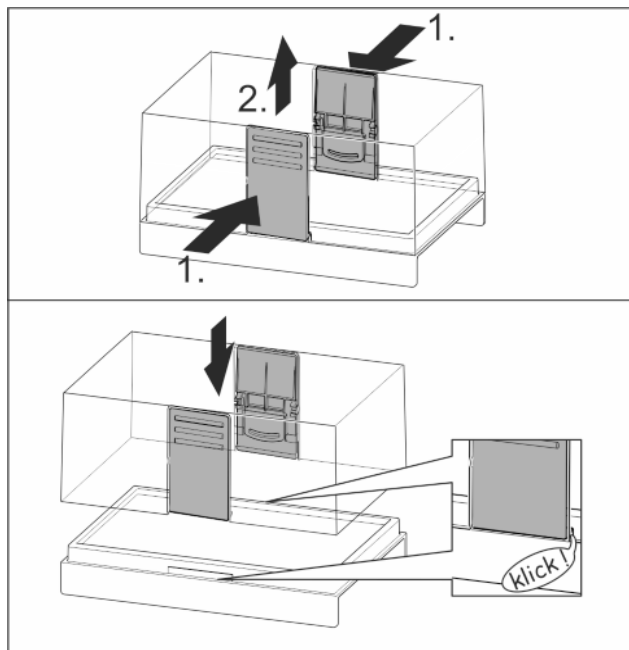

Fig. 41

#### Razstavljanje posodice za maslo

Posodico za maslo lahko za potrebe čiščenja razstavite.

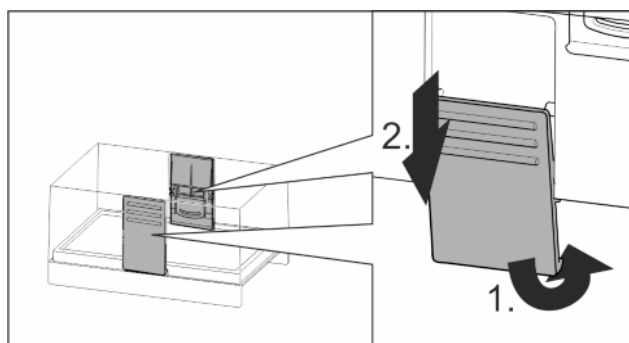

Fig. 42

- Razstavite posodico za maslo.

### 7.14.2 Posoda za jajca

Poličko za jajca lahko izvlečete in obrnete. Oba dela posode za jajca lahko uporabite, da označite razlike, kot je na primer datum nakupa.

# Oprema

## Uporaba posode za jajca

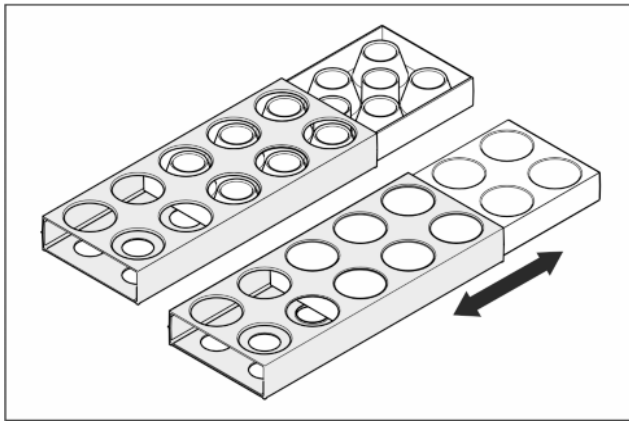

Fig. 43

- ▶ Zgornja stran: Hranjenje kokošjih jajc.
- ▶ Spodnja stran: Hranjenje prepeličjih jajc.

## 7.14.3 Držalo za steklenice

### Uporaba držala za steklenice

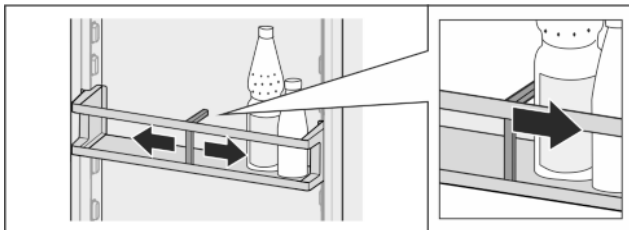

Fig. 44

- ▶ Držalo steklenic potisnite ob steklenice.
- ▷ Steklenice se ne bodo prevrnile.

### Odstranjevanje držala za steklenice

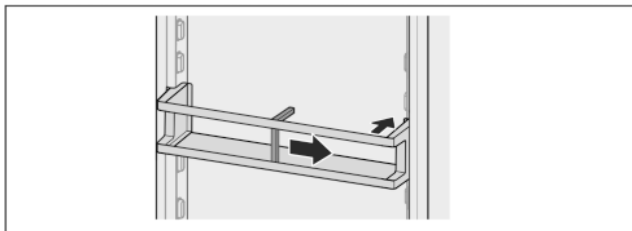

Fig. 45

- ▶ Držalo za steklenice potisnite povsem v desno do roba.
- ▶ Odstranite ga nazaj.

## 7.14.4 Hladilni element

Hladilni elementi ob izpadu toka preprečijo, da bi temperatura prehitro narasla.

Aparati s funkcijo NoFrost\*

Hladilni elementi so v predalu.\*

Aparati brez funkcije NoFrost:\*

Hladilni elementi so zatakneni v zgornjo stran zamrzovalnika.\*

### Uporaba hladilnega elementa

Aparati s funkcijo NoFrost:\*

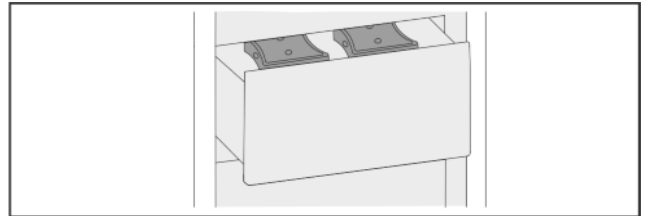

Fig. 46\*

Ko so hladilni elementi zamrznjeni:\*

- ▶ V zgornjem sprednjem predelu zamrzovalnika jih položite na zamrznjena živila.\*

Aparati brez funkcije NoFrost:\*

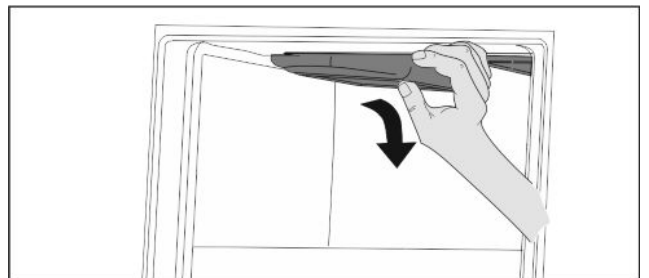

Fig. 47\*

Najvišji predal je odstranjen:\*

- ▶ Zamrznjen hladilni element primite ob strani in ga potisnite navzdol.\*
- ▶ Hladilne elemente v sprednjem predelu zamrzovalnika položite na zamrznjena živila.\*

Hladilne elemente po uporabi ponovno zataknete v zgornji del zamrzovalnika:\*

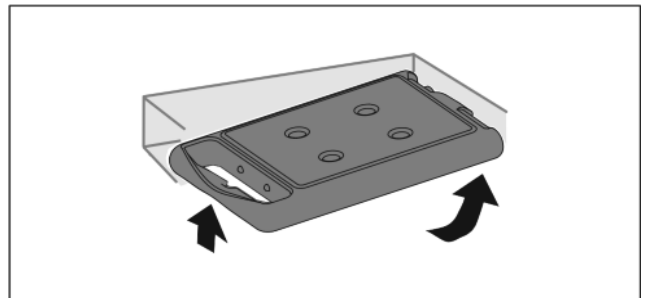

Fig. 48\*

Najvišji predal je odstranjen:\*

- ▶ Hladilni element potisnite zadaj zgoraj v zgornji del zamrzovalnika in jih spredaj zataknete.\*

## 7.14.5 Posoda za ledene kocke s pokrovom

### Uporaba posode za ledene kocke

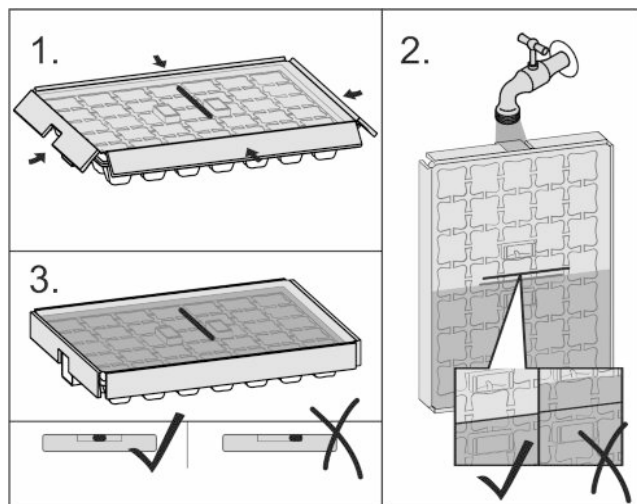

Fig. 49

Če je voda zmrznila:

- ▶ Posodo za ledene kocke dajte za kratek čas pod toplo vodo.
- ▶ Snemite pokrov.
- ▶ Konce posode za ledene kocke rahlo obrnite v nasprotno smer.
- ▶ Kocke ledu sprostite.

### Razstavljanje posode za ledene kocke

Posodo za ledene kocke lahko za čiščenje razstavite.

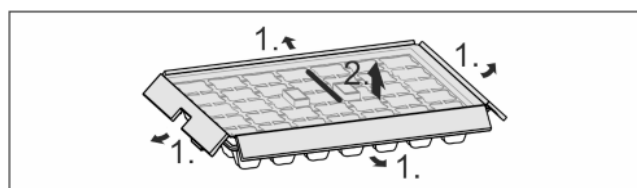

Fig. 50

- ▶ Razstavite posodo za ledene kocke.

## 8 Vzdrževanje

### 8.1 Aktivni ogljeni filter FreshAir

Aktivni ogljeni filter FreshAir se nahaja v predalu na ventilatorjem.

Filter zagotavlja optimalno kakovost zraka.

- Aktivni ogljeni filter zamenjajte vsakih 6 mesecev.  
Če je aktiviran *opomnik*, sporočilo na prikazovalniku pozove k menjavi.
- Aktivni ogljeni filter lahko odvržete med običajne gospodinske odpadke.

#### Nasvet

Aktivni ogljeni filter FreshAir je na voljo v [spletni trgovini s hišnimi napravami Liebherr](http://home.liebherr.com) (home.liebherr.com).

### 8.1.1 Odstranitev aktivnega ogljenega filtra Liebherr FreshAir

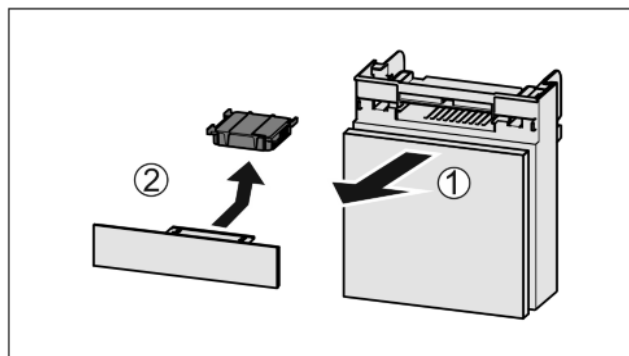

Fig. 51

- ▶ Predal izlecite Fig. 51 (1) naprej.
- ▶ Odstranite Fig. 51 (2) aktivni ogljeni filter.

### 8.1.2 Vstavljanje aktivnega ogljenega filtra FreshAir

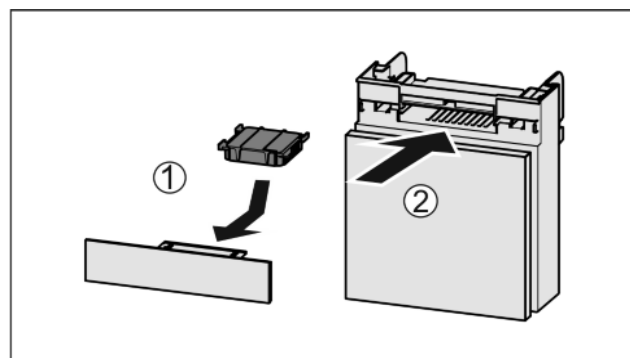

Fig. 52

- ▶ Aktivni ogljeni filter vstavite Fig. 52 (1) skladno s prikazom na sliki.
- ▷ Aktivni ogljeni filter se zaskoči.  
Če je aktivni ogljeni filter obrnjen navzdol:
- ▶ Predal potisnite noter Fig. 52 (2).
- ▷ Aktivni ogljeni filter je sedaj pripravljen.

### 8.2 Rezervoar za vodo\*

Vodni filter InfinitySpring je nameščen za spodnjim predalom v hladilniku.

#### 8.2.1 Odstranjevanje rezervoarja za vodo

- ▶ Odstranite predal.
- ▶ Rezervoar za vodo zasučite v levo do omejevalnika in ga izvlecite.
- ▶ Vodo, ki kaplja iz vodnega filtra, po potrebi prestrezite z roko ali skodelico.
- ▷ Na modulu InfinitySpring lahko točite samo neohlajeno vodo.

# Vzdrževanje

## 8.2.2 Vstavljanje rezervoarja za vodo

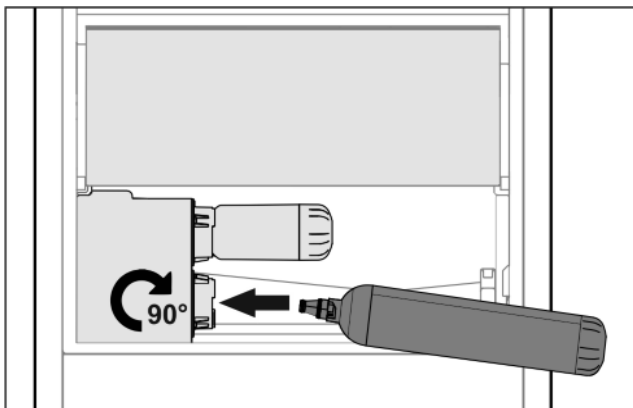

Fig. 53

- ▶ Odstranite predal.
- ▶ Vstavite rezervoar za vodo in ga za pribl. 90° obrnite v desno do omejevalnika.
- ▶ Preverite, če rezervoar za vodo tesni in če ne izteka voda.
- ▶ Vstavite predal.
- ▶ Odzračite vodovodni sistem (glejte navodila za montažo, poglavje Priključek za vodo).

Namesto vodnega filtra lahko vstavite dodaten rezervoar za vodo.

### Nasvet

Rezervoar za vodo je na voljo kot nadomestni del.

## 8.3 Vodni filter\*

Vodni filter se nahaja za najnižjim predalom hladilnika.

Filter prestreza usedline v vodi in znižuje okus po kloru.

- Vodni filter pri predpisani moči zamenjajte najkasneje vsakih 6 mesecev ali ko se pretok opazno zniža.
- Vodni filter vsebuje aktivno oglje in ga lahko zavržete med običajne gospodinjske odpadke.

### Nasvet

Vodni filter je na voljo v [spletni trgovini s hišnimi napravami Liebherr](http://spletni.trgovini.s.hišnimi.napravami.liebherr.com) ([home.liebherr.com](http://home.liebherr.com)).

## 8.3.1 Odstranjevanje vodnega filtra

- ▶ Odstranite predal.
- ▶ Vodni filter zasučite v levo do omejevalnika in ga izvlecite.
- ▶ Vodo, ki kaplja iz vodnega filtra, po potrebi prestrezite z roko ali skodelico.

## 8.3.2 Vstavljanje vodnega filtra

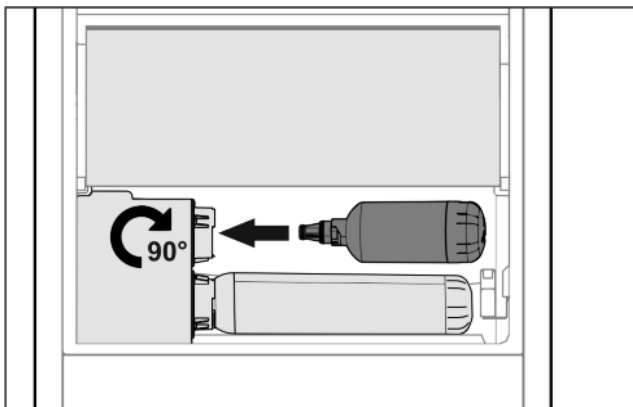

Fig. 54

- ▶ Odstranite predal.

- ▶ Vstavite vodni filter in ga za pribl. 90° obrnite do prislona v desno.
- ▶ Preverite, če filter tesni in če ne izteka voda.
- ▶ Vstavite predal.



### POZOR

Novi vodni filtri lahko vsebujejo usedline.

- ▶ Natočite 3 l vode v InfinitySpring in jo zavržite.
- ▷ Vodni filter je sedaj pripravljen.

## 8.4 Odtajanje aparata



### OPOZORILO

Nepravilno odtajanje aparata!

Poškodbe.

- ▶ Za pospeševanje odtajevanja ne uporabljajte mehanskih priprav ali drugih sredstev, ki jih proizvajalec ne priporoča.
- ▶ Ne uporabljajte električnih grelnih in parnih čistilnih aparatov, odprtega ognja ali razpršil za odtajevanje.
- ▶ Ledu ne odstranjujte z ostrimi predmeti.
- ▶ Ne poškodujte cevi obtoka hlajenja.

## 8.4.1 Odtajanje hladilnega dela

Odtajanje poteka samodejno. Voda, ki nastane pri odtajanju, odteka skozi odtočno odprtino in izhlapi.

- ▶ Odtočno odprtino redno čistite (glejte 8.5 Čiščenje aparata).

## 8.4.2 Odtajanje zamrzovalnega dela s sistemom NoFrost\*

Odtajanje poteka samodejno s sistemom NoFrost. Vlaga steče v uparjalnik, se periodično odtaja in izhlapi.

- ▶ Aparata vam ni treba odtajati.

## 8.4.3 Ročno odtajanje zamrzovalnika\*

Po daljšem obratovanju se ustvari plast sreža oz. ledu.

Ustvarjanje plasti sreža oz. ledu se pospeši zaradi teh dejavnikov:

- pogosto odpiranje aparata,
- vstavili ste topla živila.  
En dan pred odtajanje:
  - ▶ Aktivirajte funkcijo SuperFrost (glejte 6.3 Funkcije).
  - ▷ Zamrznjeno živilo vsebuje „hladno rezervo“.
  - ▶ Izklopite aparat (glejte 6.4 Nastavitve).
  - ▶ Izvlecite vtič ali izključite varovalko.
  - ▶ Hladilne vložke položite na zamrznjena živila.
  - ▶ Zamrznjena živila zavijte v časopisni papir ali odeje in shranite na hladnem.
  - ▶ Na srednjo ploščo postavite posodo z vročo, vendar ne vrelo vodo.

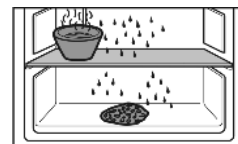

- ▷ S tem boste pospešili odtajanje.
- ▶ Med odtajevanjem naj bodo vrata naprave odprta.
- ▶ Odstranite prosto ležeče kose ledu.
- ▶ Pazite, da voda ne bo stekla v obrobo pohištva.
- ▶ Vodo, ki se je med odtajanjem nabrala v poglobitvi na dnu aparata, po potrebi večkrat pobrišite z gobico ali krpo.
- ▶ Očistite aparat (glejte 8.5 Čiščenje aparata).

## 8.5 Čiščenje aparata

### 8.5.1 Priprave



#### OPOZORILO

Nevarnost zaradi udarca toka!

- ▶ Izvlecite vtič hladilnika iz vtičnice ali prekinite dovod električne energije.



#### OPOZORILO

Nevarnost požara

- ▶ Ne poškoduje tokokrog hladilnega sredstva.

- ▶ Izpraznite aparat.
- ▶ Izvlecite električni vtič.\*

### 8.5.2 Čiščenje notranjosti

#### OBVESTILO

Neustrezno čiščenje!

Poškodbe na aparatu.

- ▶ Uporabljajte samo mehke krpe za čiščenje in ph-nevtralna večnamenska čistila.

- ▶ Plastične površine: z mehko, čisto krpo, mlačno vodo in nekaj sredstva za pomivanje.
- ▶ Kovinske površine: z mehko, čisto krpo, mlačno vodo in nekaj sredstva za pomivanje.
- ▶ Odtočna odprtina *Fig. 1 (13)*: usedline odstranite s tankim pripomočkom, npr. vatirano palčko.

### 8.5.3 Čiščenje opreme

#### OBVESTILO

Neustrezno čiščenje!

Poškodbe na aparatu.

- ▶ Uporabljajte samo mehke krpe za čiščenje in ph-nevtralna večnamenska čistila.

#### Čiščenje z mehko, čisto krpo, mlačno vodo in nekaj sredstva za pomivanje:

- Skleda za prestrezanje vode
- VarioSafe\*
- Pokrov predala Fruit & Vegetable-Safe
- Predal
- Prilagodljiva polica za odlaganje steklenic
- FlexSystem\*

#### Čiščenje z vlažno krpo:

- Teleskopska vodila  
Upoštevajte: Mast v drsnih progah služi za mazanje in je ne smete odstraniti!

#### Čiščenje v pomivalnem stroju do 60 °C:

- Vratna polica
- VarioBox
- Držalo za steklenice
- Odlagalna polica
- Deljiva odlagalna polica
- Držalni del deljive odlagalne police
- Rezervoar za vodo in pokrov rezervoarja za vodo modula HydroBreeze\*
- Posoda za jajca
- Posodica za maslo
- Posoda za ledene kocke
- ▶ Razstavljanje opreme: glejte zadevno poglavje.
- ▶ Očistite opremo.

### 8.5.4 Čiščenje InfinitySpring\*

Dozirno enoto InfinitySpring in območje okoli nje lahko očistite, ne da bi morali aparat izklopiti iz električnega omrežja.

Čiščenje je potrebno pri:

- prvem zagonu;
- neuporabi, ki traja dlje kot 5 dni.
- ▶ Pritisnite spodnjo tipko dozirnika.
- ▷ Dozirna enota se pomakne ven.
- ▶ Izpust za vodo in okolico očistite z mehko, čisto krpo, mlačno vodo in nekaj sredstva za pomivanje.
- ▶ Spustite spodnjo tipko.
- ▶ Natočite 2 l vode v InfinitySpring in jo zavržite.\*

### 8.5.5 Čiščenje HydroBreeze\*

Čiščenje je potrebno pri:

- prvem zagonu;
- Funkcija HydroBreeze je izklopljena več kot 48 ur.
- Novo polnjenje rezervoarja za vodo.

Zagotovite naslednje predpogoje:

- HydroBreeze je deaktiviran (glejte HydroBreeze\*).
- Rezervoar za vodo je odstranjen in očiščen v pomivalnem stroju.
- ▶ Odprtino očistite z vlažno krpo.
- ▶ Vstavite rezervoar za vodo.
- ▶ Aktivirajte funkcijo HydroBreeze.

### 8.5.6 Čiščenje modula IceMaker\*

Modul IceMaker lahko očistite na več različnih načinov.

Čiščenje je potrebno pri:

- prvem zagonu;
- neuporabi, ki traja dlje kot 5 dni.\*

Zagotovite naslednje predpogoje:

- Predal IceMaker je izprazen.
- Predal IceMaker je vstavljen.
- IceMaker je aktiviran (glejte 6.2 Koncept upravljanja).

#### Ob prvem zagonu ali daljši neuporabi

Modul IceMaker očistite s funkcijo TubeClean.

- ▶ Prazno posodo s prostornino 1,5 l (najv. višina 10 cm) postavite v predal pod modul IceMaker.
- ▶ Aktivirajte funkcijo TubeClean (glejte 6.2 Koncept upravljanja).
- ▶ Odstranite predal IceMaker in posodo.
- ▶ Predal IceMaker očistite s toplo vodo in malo čistilnega sredstva.
- ▶ Vstavite predal IceMaker.
- ▷ Priprava ledenih kock se začne samodejno.

Brez vodnega filtra\*

- ▶ Ledene kocke, pripravljene v 24 urah po prvi pripravi ledenih kock, zavržite.\*

Z vodnim filtrom\*

- ▶ Ledene kocke, pripravljene v 48 urah po prvi pripravi ledenih kock, zavržite.\*

-ali-

- ▶ Natočite 2 l vode v InfinitySpring in jo zavržite.\*

#### Pri potrebi za čiščenje

Modul IceMaker ročno očistite.

- ▶ Odstranite predal IceMaker in ga očistite s toplo vodo in nekaj čistilnega sredstva.
- ▶ Vstavite predal IceMaker.
- ▷ Priprava ledenih kock se začne samodejno.

# Pomoč strankam

## 8.5.7 Po čiščenju

- ▶ Aparat in dele opreme obrišite do suhega.
- ▶ Aparat priključite v vklopote.
- ▶ Aktivirajte funkcijo SuperFrost (glejte 6.3 Funkcije) . Ko je temperatura dovolj nizka:
- ▶ Vstavite živila.
- ▶ Čiščenje ponavljajte v rednih presledkih.

## 9 Pomoč strankam

### 9.1 Tehnični podatki

Temperaturno območje	
Hlajenje	3 °C do 9 °C
BioFresh	0 °C do 3 °C
Zamrzovanje	-26 °C do -15 °C

Največja količina zamrznjenih živil/24 h	
Zamrzovalnik	glejte nazivno ploščico pod „podatki o zmogljivosti zamrzovanja ... /24h“

Največja teža polnjenja opreme			
Oprema	Širina aparata 55 cm (glejte navodila za montažo, mere aparata)	Širina aparata 60 cm (glejte navodila za montažo, mere aparata)	Širina aparata 70 cm (glejte navodila za montažo, mere aparata)
Predal Zamrzovalnik	12 kg	12 kg	
Steklena polica v zamrzovalniku	35 kg	35 kg	55 kg

Največja velikost pekača	
Širina	466 mm
Globina	386 mm
Višina	50 mm

Priprava ledenih kock*	
Priprava ledenih kock/24 h	Pri temperaturi -18 °C 90 do 100 ledenih kock
Največje št. Pripravljenih ledenih kock/24 h	Pri vklopljeni funkciji MaxIce: 130 ledenih kock

Osvetlitev	
Razred energijske učinkovitosti <sup>1</sup>	Svetlobni vir
Izdelek vsebuje svetlobni vir z razredom energijske učinkovitosti F	LED

<sup>1</sup> Aparat lahko vsebuje svetlobne vire različnih razredov energijske učinkovitosti. Naveden je najnižji razred.

## 9.2 Zvoki delovanja

Aparat med delovanjem oddaja različne zvoke.

- Pri **nizki moči hlajenja** aparat deluje energijsko varčno, vendar dlje. Glasnost je **manjša**.
- Pri **veliki moči hlajenja** se živila hladijo hitreje. Glasnost je **večja**.

Primeri:

- aktivirane funkcije (glejte 6.3 Funkcije)
- Delujoč ventilator
- Sveže vstavljena živila
- Visoka temperatura okolja
- Dolgo odprta vrata

Zvok	Možen vzrok	Vrsta zvoka
Klokotanje in žuborenje	Hladilno sredstvo se pretaka po hladilnem krogotoku.	Običajen zvok delovanja
Pihanje in sikanje	Hladilno sredstvo se vbrizgava v hladilni krogotok.	Običajen zvok delovanja
Brenčanje	Aparat hladi. Glasnost je odvisna od moči hlajenja.	Običajen zvok delovanja
Zvoki srebanja	Vrata z blažilnikom za zapiranje ste odprli in zaprli.	Običajen zvok delovanja
Brenčanje in šumenje	Ventilator deluje.	Običajen zvok delovanja
Klikanje	Komponente se vklopljajo in izklopljajo.	Običajen zvok preklapljanja
Drdranje in brenčanje	Ventili ali lopute so aktivni.	Običajen zvok preklapljanja

Zvok	Možen vzrok	Vrsta zvoka	Odpravite
Tresljaji	Nepripravna vgradnja.	Zvok napake	Preverite vgradnjo. Naravnajte aparat.
Ropotanje	Oprema, predmeti v notranjosti aparata	Zvok napake	Fiksirajte dele opreme. Med predmeti naj bo razdalja.

### 9.3 Tehnične napake

Vaš aparat je konstruiran in izdelan tako, da sta varnost delovanja in dolga življenjska doba zagotovljena. Če kljub temu pride do napak v delovanju, preverite, če napaka ni morda posledica napačne uporabe. V tem primeru morate tudi v garancijskem času plačati vse nastale stroške.

Naslednje napake lahko odpravite sami.

#### 9.3.1 Delovanje aparata

Napaka	Vzrok	Odpravljanje
Aparat ne deluje.	→ Aparat ni vklopljen.	▶ Vključite aparat.



Napaka	Vzrok	Odpravljanje
	→ Vtič ni pravilno vtaknjen v vtičnico.	▶ Preverite električni vtič.
	→ Varovalka za vtičnico ni v redu.	▶ Preverite varovalko.
	→ Izpad toka	▶ Aparat naj ostane zaprt. ▶ Zaščita živil: Na živila položite hladilne elemente ali uporabite drug hladilnik, če izpad toka traja dalj časa. ▶ Odtajanih živil ne zamrzujte ponovno.
	→ Vtič ni pravilno vstavljen v aparat.	▶ Preverite vtič aparata.
<b>Temperatura ni dovolj nizka.</b>	→ Vrata aparata niso dobro zaprta.	▶ Zaprite vrata aparata.
	→ Ni dovolj prezračevanja in odzračevanja.	▶ Prezračevalno mrežico sprostite in očistite.
	→ Temperatura okolice je previsoka.	▶ Rešitev problema: (glejte 1.3 Področja uporabe aparata) .
	→ Aparat ste pogosto odpirali in imeli predolgo odprtega.	▶ Počakajte, da se potrebna temperatura samodejno nastavi. Če se to ne zgodi, se obrnite na servisno službo (glejte 9.4 Servisna služba) .
	→ Shranjena je bila prevelika količina svežih živil, funkcija SuperFrost pa ni vključena.	▶ Rešitev problema: (glejte SuperFrost)
	→ Aparat stoji preblizu vira toplote (pečica, ogrevanje itd.).	▶ Spremenite mesto aparata ali vira toplote.
	→ Aparat ni bil pravilno vgrajen v nišo.	▶ Preverite, ali je bil aparat pravilno vgrajen in se vrata pravilno zapirajo.
<b>Tesnilo na vratih je poškodovano ali pa ga morate zamenjati iz drugih razlogov.</b>	→ Tesnilo na vratih je zamenljivo. Za zamenjavo tesnila ne potrebujete dodatnega orodja.	▶ Obrnite se na servisno službo (glejte 9.4 Servisna služba) .
<b>Aparat je zamrznil ali pa se nabira kondenzat.</b>	→ Tesnilo na vratih je morda zdrsnilo iz utora.	▶ Preverite, ali je tesnilo na vratih pravilno nameščeno v utor.

## 9.3.2 Oprema

Napaka	Vzrok	Odpravljanje
<b>Elementa IceMaker ni mogoče vklopiti.*</b>	→ Aparat in s tem tudi IceMaker ni priključen.	▶ Priključite aparat (glejte navodila za montažo).
<b>IceMaker ne izdeluje kock ledu.*</b>	→ IceMaker ni vklopljen.	▶ Aktivirajte funkcijo IceMaker.
	→ Predal IceMaker-ja ni pravilno zaprt.	▶ Pravilno zaprite predal.
	→ Priključek za vodo ni odprt.	▶ Odprite priključek za vodo.*
<b>IceMaker ne deluje.*</b>	→ V sistemu za pretok vode je zrak.	▶ Odzračite sistem za pretok vode (glejte navodila za montažo, poglavje Priključek za vodo).
<b>InfinitySpring ne deluje.*</b>	→ Posoda za ledene kocke se vrti.	▶ Ponovno poskusite po 1 minuti.*
	→ V sistemu za pretok vode je zrak.	▶ Odzračite sistem za pretok vode (glejte navodila za montažo, poglavje Priključek za vodo).
	→ Priključek za vodo ni odprt.	▶ Odprite priključek za vodo.*
<b>Vodni pretok na InfinitySpring je neenakomeren.*</b>	→ Omejevalnik pretoka je umazan.	▶ Zamenjajte omejevalnik pretoka. Obrnite se na servisno službo (glejte 9.4 Servisna služba) .
	→ Način HydroBreeze ni vklopljen.	▶ Aktivirajte funkcijo HydroBreeze.

# Zaustavljanje delovanja

Napaka	Vzrok	Odpravljanje
<b>HydroBreeze ne navlaži živil v hladilniku.*</b>	→ V rezervoarju ni dovolj vode.	▶ Napolnite rezervoar.
	→ Pred kondenzatorjem se je nabrala umazanija.	▶ Očistite HydroBreeze.
	→ Rezervoar za vodo ni pravilno vstavljen v predvideni vdolbini.	▶ Rezervoar za vodo se mora pravilno zaskočiti.
	→ Pokrov predala Fruit & Vegetable-Safe je nastavljen na „manj vlažnosti“.	▶ Pokrov predala Fruit & Vegetable-Safe nastavite na „višjo vlažnost“.
<b>Notranja osvetlitev ne deluje.</b>	→ Aparat ni vklopljen.	▶ Vključite aparat.
	→ Vrata so bila odprta več kot 15 minut.	▶ Ko so vrata odprta pribl. 15 minut, se notranja osvetlitev samodejno izklopi.
	→ Osvetlitev LED je okvarjena ali pa je poškodovan pokrov:	<p><b>⚠ OPOZORILO</b> Nevarnost poškodb zaradi udarca elektrike! Pod pokrovom se nahajajo deli, ki so pod napetostjo. ▶ LED notranjo osvetlitev lahko zamenja ali popravlja samo servisna služba ali za to šolano strokovno osebje.</p> <hr/> <p><b>⚠ OPOZORILO</b> Nevarnost poškodb zaradi svetilke LED! Intenzivnost svetlobe LED ustreza skupini tveganja RG 2. Če je pokrov pokvarjen: ▶ Z optičnimi lečami ne glejte iz neposredne bližine direktno v svetlobo. Lahko si poškodujete oči.</p>

## 9.4 Servisna služba

Najprej preverite, če lahko sami odpravite napako (glejte 9 Pomoč strankam) . Če tega ne morete, se obrnite na servisno službo.

Naslov najdete v priloženi brošuri „servisa Liebherr“.



### OPOZORILO

Nevarnost poškodb zaradi nestrokovnega popravila!

- ▶ Popravila in posege na aparatu in na omrežnem priključku, ki niso izrecno navedena (glejte 8 Vzdrževanje) , lahko opravlja samo servisna služba.

### 9.4.1 Kontaktiranje servisne službe

Prepričajte se, da imate pripravljene naslednje podatke o aparatu:

- Oznaka aparata (model in indeks)
- Servisna št. (servis)
- Serijska št. (s. št.)

- ▶ Podatke o aparatu lahko prikličete na prikazovalniku (glejte Informacije) .

**-ali-**

- ▶ Podatke o aparatu lahko razberete z nazivne ploščice (glejte 9.5 Nazivna ploščica) .

- ▶ Zabeležite podatke o aparatu.
- ▶ Obvestite servisno službo: Posredujte jim opis napake in podatke o aparatu.

▷ To bo omogočilo hiter in na ciljno usmerjen servis.

- ▶ Upoštevajte nadaljnja navodila servisne službe.

## 9.5 Nazivna ploščica

Nazivna ploščica se nahaja za predali na notranji strani aparata.

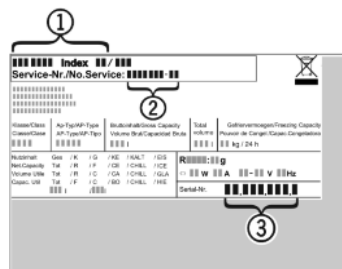

Fig. 55

- (1) Oznaka naprave
- (2) Servisna št.
- (3) Serijska št.

- ▶ Informacije razberite z nazivne ploščice.

## 10 Zaustavljanje delovanja

- ▶ Izpraznite aparat.
- ▶ Deaktivirajte modul IceMaker .\*
- ▶ Izklopite aparat (glejte 6.4 Nastavitve) .
- ▶ Izvlecite električni vtič.
- ▶ Po potrebi odstranite vtič na aparatu: izvlecite ga in ga hkrati premaknite iz leve v desno.
- ▶ Očistite aparat (glejte 8.5 Čiščenje aparata) .
- ▶ Vrata pustite odprta, da preprečite nastajanje slabega vonja.

## 11 Odstranjevanje aparata v odpadke

Aparat vsebuje še dragocene materiale, zato jih odstranjujete v ločene komunalne odpadke. Dotrajane aparate morate odstraniti strokovno in v skladu s krajevno veljavnimi predpisi in zakoni.



Pri transportu ne poškodujte obtoka hlajenja dotrajanega aparata, da vsebovano hladilno sredstvo (podatki na nazivni ploščici) in olje ne moreta nekontrolirano iztekati.

### **Za Nemčijo:**

Na lokalnih mestih za recikliranje/odlaganje gospodinjskih aparatov lahko aparat brezplačno zavržete v zabojnike razreda 1. Pri nakupu novega hladilnika/zamrzovalnika in prodajni površini > 400 m<sup>2</sup> bodo izrabljen aparat brezplačno vzeli nazaj tudi v prodajalni.

### **Dotrajan aparat onesposobite:**

- ▶ Izvlecite vtič.
- ▶ Odstranite priključni kabel aparata.



[home.liebherr.com/fridge-manuals](https://home.liebherr.com/fridge-manuals)

**SL** vgradnja: hladilno-zamrzovalna kombinacija z delom BioFresh

Datum izdaje: 20210330  
Indeks št. artiklov: 7088257-00

Liebherr-Hausgeräte Ochsenhausen GmbH  
Memminger Straße 77-79  
88416 Ochsenhausen  
Deutschland